

Jøtul F 105

Jøtul F 105
Instrukcja montażu - wersja P00

PL - Instrukcja montażu i obsługi

3



Jøtul F 105 B



Jøtul F 105 LL



Jøtul F 105 SL



Instrukcje dołączone do urządzenia należy przechowywać przez cały okres użytkowania urządzenia.

Spis treści

1.0	Zgodność z przepisami	3
2.0	Dane techniczne	3
3.0	Bezpieczeństwo	4
4.0	Montaż	9
5.0	Codzienna eksploatacja	19
6.0	Obsługa	20
7.0	Serwis	21
8.0	Wyposażenie dodatkowe	23
9.0	Recykling	24
10.0	Gwarancja	24

1.0 Zgodność z przepisami

- Montaż pieca należy wykonać zgodnie z przepisami obowiązującymi w danym kraju. Podczas instalacji urządzenia należy przestrzegać wszelkich przepisów lokalnych, jak również przepisów odnoszących się do norm państwowych lub europejskich.
- Instalacja może być używana dopiero po przeprowadzeniu wcześniejszej inspekcji przez wykwalifikowanego specjalistę.

2.0 Dane techniczne

Materiał:	Żeliwo
Wykończenie:	Farba/emalia
Typ połączenia:	Góra, tył
Średnica rury dymowej:	Ø 125 mm
Doprowadzenie powietrza do spalania:	Ø 80 mm

Waga produktu:

Komora na krótkich nóżkach:	94 kg
Komora na długich nóżkach:	97 kg
Komora na podstawie:	107 kg
Płyta steatytowa górna:	14,5 kg
Wyposażenie dodatkowe	Półka popielnikowa (tylko dla wersji na nóżkach), zestaw doprowadzający powietrze z zewnątrz, płyta steatytowa górna, rączka do pojemnika na popiół.

Wymiary produktu, odległości: Patrz **Rys. 1**

Dane techniczne zgodnie z normą EN 13240

Moc grzewcza nominalna:	4,5 kW
Natężenie przepływu spalin:	4,2 g/s
Podciśnienie w kominie, EN 13240:	12 Pa
Zalecane podciśnienie w króćcu dymowym:	14-16 Pa
Sprawność:	83 % @ 5,2 kW
Emisja CO (13% O ₂):	0,09 %
Emisja CO (13% O ₂):	1101 mg/m ³
NOx przy 13% O ₂ :	99 mg/m ³
OGC przy 13 % O ₂ :	76 mg/m ³
Emisja cząstek stałych NS 3059:	2,7 g/kg
Zapotrzebowanie powietrza:	3,4 l/s lub 12,2 m ³ /h
Temperatura w kominie, EN 13240:	231 °C
Temperatura w króćcu dymowym:	277 °C
Pył przy 13% O ₂	<7 mg/m ³

Rodzaj paliwa:	Drewno
Maks. długość polan:	33 cm
Zużycie:	1,51 kg/h
Maks. ilość rozpałki:	2,0 kg
Nominalna ilość rozpałki:	1,1 kg
Typ eksploatacji:	Przerywany

Typ pracy określony mianem przerywanego oznacza typową, codzienną eksploatację pieca. Oznacza to że, następną porcję opału można dołożyć, gdy poprzednia wypaliła się do żaru.

Product: Jøtul Room heater fired by solid fuel			
CE			
Standard			
Minimum distance to adjacent combustible materials:			
Minimum distance to adjacent non-combustible materials:			
Emission of CO in combustion products			
Flue gas temperature			
Nominal heat output			
Efficiency			
Operation range			
Fuel type			
Operational type			
The appliance can be used in a shared flue.			
Country	Classification	Certification standard	Approved by
Norway	Klasse II	SP	SP-Sveiges Företags- och forskningsinstitut AB
Sweden	loc.	SP	SP-Sveiges National Testing and Research Institute
EUR	Intermittent	EN	
Follow user's instructions. Use only recommended fuels.			
Montage- und Bedienungsanleitung beachten.			
Verwenden Sie nur empfohlenen Brennstoffen.			
Respectez les consignes d'utilisation. Utilisez uniquement les combustibles recommandés.			
Serial no: Y-xxxx, Year: 200x			
Manufacturer: Jøtul AS POB 1444 N-1602 Fredrikstad Norway		221566	

Każdy produkt posiada swój indywidualny numer seryjny. Numer seryjny należy wpisać w miejsce wskazane w instrukcji montażowej.

Zawsze używaj numeru seryjnego, gdy kontaktujesz się ze swoim sprzedawcą lub firmą Jøtul.

Serial no.

3.0 Bezpieczeństwo użytkownika

UWAGA! Aby zagwarantować optymalne funkcjonowanie i bezpieczeństwo użytkownika, instalacja produktu musi zostać przeprowadzona przez wykwalifikowanego instalatora.

Wszelkie modyfikacje produktu wprowadzone przez dystrybutora, instalatora, bądź też kupującego mogą mieć wpływ na prawidłowe działanie produktu. To samo odnosi się do instalacji akcesoriów i wyposażenia opcjonalnego nie dostarczonego przez firmę Jøtul. Ponadto usunięcie lub demontaż części niezbędnych dla prawidłowego działania produktu może wpłynąć na bezpieczeństwo w jego eksploatacji.

W powyższych przypadkach producent nie ponosi odpowiedzialności za produkt, a gwarancja na produkt zostaje anulowana.

UWAGA! Części pieca, a w szczególności jego powierzchnie zewnętrzne rozgrzewają się podczas palenia do bardzo wysokiej temperatury! Zachowaj ostrożność!

3.1 Środki zapobiegawcze na wypadek pożaru

Podczas każdego użycia pieca istnieje niebezpieczeństwo pożaru. Aby go uniknąć należy stosować się do poniższych zaleceń:

- Zachować minimalne odległości podczas instalacji i eksploatacji podane na Rys. 1.
- Upewnić się, że meble i wszelkie inne materiały palne znajdują się w odpowiedniej odległości od pieca. Zaleca się, by materiały palne znajdowały się w odległości minimum 900 mm od pieca.
- Oczekać, aby ogień w piecu się wypalił. Bezwzględnie zakazuje się gaszenia płomienia w piecu za pomocą wody.
- Piec nagrzewa się bardzo podczas eksploatacji i w przypadku bezpośredniego kontaktu ze skórą może spowodować oparzenia.
- Usuwać popiół, gdy piec wystygł. Popiół może zawierać żar i z tego powodu powinien być umieszczony w pojemniku wykonanym z materiału niepalnego.
- Popiół należy składować na zewnątrz, bądź usuwać w miejsce, które nie stwarza zagrożenia pożarowego.

W przypadku pożaru w kominie:

- Należy zamknąć wszystkie regulacje i zawory.
- Zamknąć drzwiczki komory spalania.
- Sprawdzić poddasze i piwnice czy nie stwierdza się obecności dymu.
- Wezwać straż pożarną.
- Po wykryciu pożaru, przed ponownym użyciem produktu należy przeprowadzić ponowną kontrolę, by upewnić się, że cały układ jest w pełni sprawny!

Komin stalowy

Jeśli piec będzie podłączony do komina stalowego, zamocuj nie izolowaną część rury dymowej w króćcu dymowym tak, aby izolacja zaczynała się ok. 10 mm ponad górną powierzchnią pieca. Upewnij się, że uszczelka jest prawidłowo zamocowana w połączeniu rura - króciec. Wtedy zamontuj komin stalowy zgodnie z zaleceniami dostawcy komina.

3.2 Podłoga

Podłoże

Należy sprawdzić, czy podłoże, na którym ma być zainstalowany piec jest dostatecznie wytrzymałe, by utrzymać masę pieca. Patrz "1.0 Dane techniczne" dla określonej masy.

Zaleca się, aby podłoga nie zamocowana do podłoża (tzw. podłoga "pływająca") została usunięta pod miejscem, na którym zostanie zainstalowany piec.

Jotul F 105 SL (na krótkich nogach)

Model na krótkich nogach (Jotul F 105 SL) może być zainstalowany wyłącznie na niepalnym podłożu sięgającym minimum 500 mm przed piecem. Ten wymiar jest wymagany również w przypadku zainstalowania pod piecem płyty podłogowej.

Wymogi ochronne dotyczące podłogi drewnianej znajdującej się pod piecem

Zadaniem płyty podłogowej jest ochrona podłogi i innych materiałów palnych przed wypadającym żarem.

Jotul F 105 w wersji na nogach musi być zainstalowany na płycie podłogowej o wymiarach zgodnych z normami krajowymi i budowlanymi.

WAŻNE! Przestrzeń pod komorą spalania w modelu Jotul F 105 na nogach nie może być używana do przechowywania drewna.

Wszelkie palne pokrycia podłogi jak linoleum, dywany, wykładziny itp. muszą być usunięte z miejsca instalacji pieca.

Wymogi ochronne dotyczące podłóg wykonanych z materiałów palnych znajdujących się przed piecem.

Parametry płyty podłogowej muszą być zgodne z obowiązującymi normami i przepisami krajowymi. Należy skontaktować się z lokalnymi władzami budowlanymi odnośnie przepisów i wymogów instalacyjnych.

3.3 Ściany

Odległości do ścian z materiałów palnych – patrz rys. 1 B.

Odległości do ścian z materiałów palnych zabezpieczonych ścianą ogniową – patrz rys. 1 C.

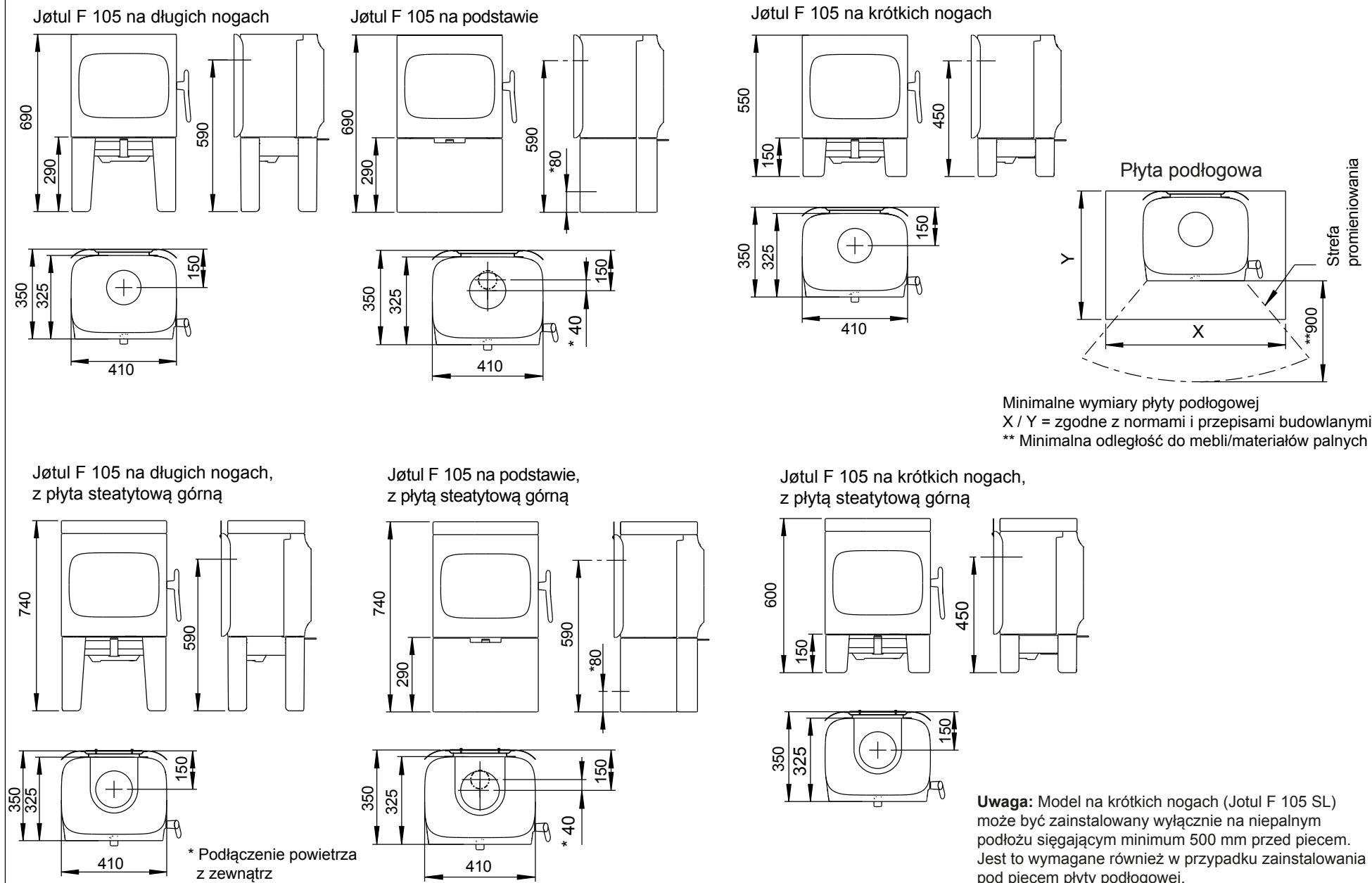

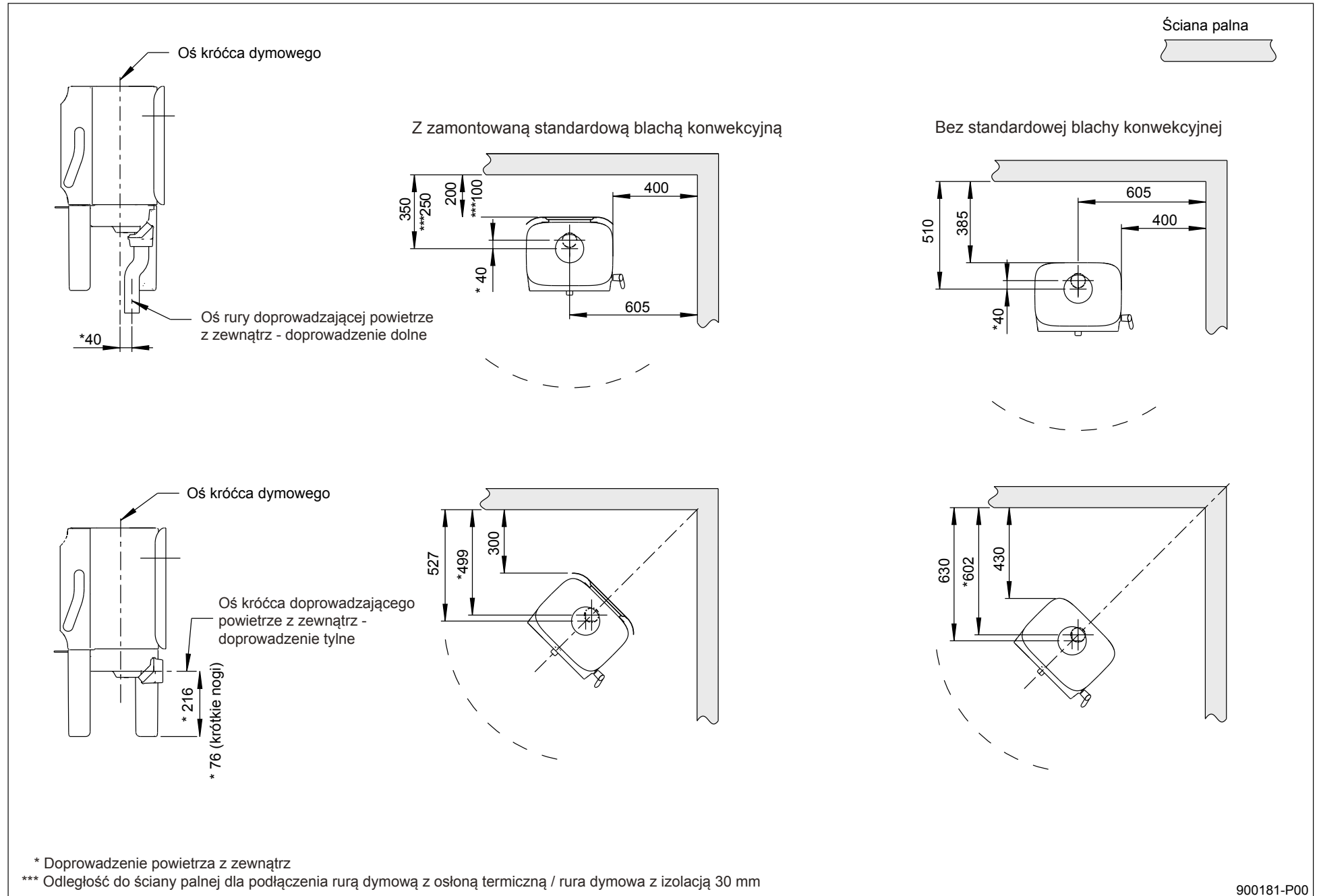

Rys. 1C

Minimalne odległości do ściany palnej chronionej ścianą ogniową

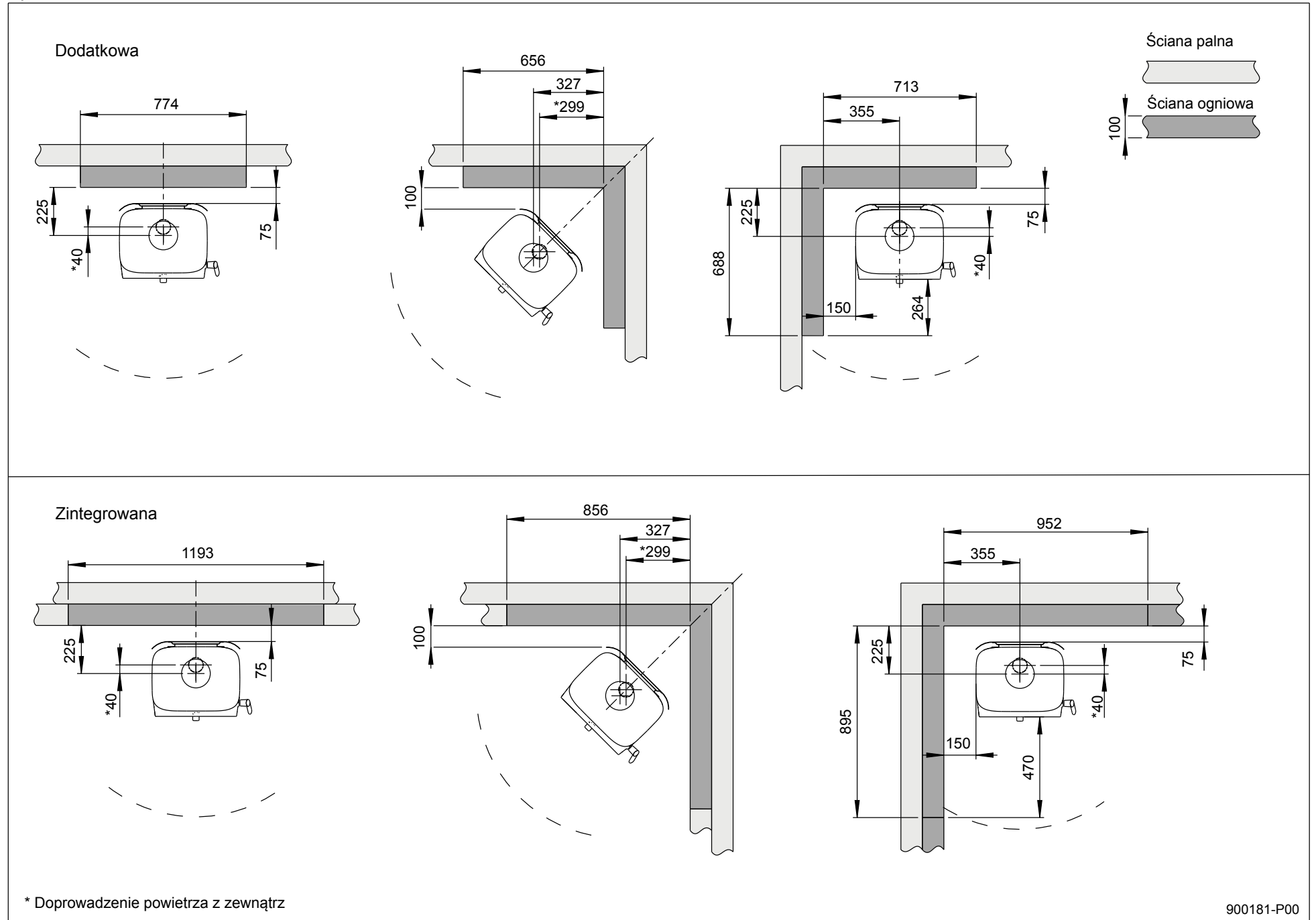

POLSKI

Piec może być używany w połączeniu z nie izolowaną rurą dymową z zachowaniem odległości między piecem i ścianami palnymi, jak zostało to pokazane na rys. 1 B. Alternatywne odległości w przypadku osłoniętej i izolowanej rury dymowej zostały także pokazane na rys. 1 B.

Ważne! Piec należy zamontować w taki sposób, aby było możliwe czyszczenie pieca, rur dymowych i podłączenia do komina.

Uwaga! Należy zwrócić szczególną uwagę w przypadku mebli i innych sprzętów wykonanych z materiałów palnych - czy nie znajdują się one zbyt blisko pieca. Wszelkie przedmioty wykonane z materiałów palnych powinny znajdować się nie bliżej niż w odległości 900 mm od pieca.

Ważne! Upewnij się, że meble i inne przedmioty znajdują się w odległości nie powodującej ich wysuszenia.

Ujęcie świeżego powietrza

Powietrze potrzebne do procesu spalania w każdym domu/budynku, w którym znajduje się piec, musi ulegać wymianie. Jest to w szczególności istotne w budynkach/domach zaopatrzonych w mechaniczny system wentylacyjny. Taka wymiana powietrza może zachodzić na kilka sposobów. Jednak najważniejszy jest dostęp powietrza do pokoju, gdzie znajduje się piec. W tym celu, by umożliwić wymianę powietrza, należy doprowadzić powietrze przez ścianę zewnętrzną, jak najbliżej pieca i zapewnić możliwość jego zamknięcia, gdy piec nie jest w użyciu.

By prawidłowo przeprowadzić proces podłączenia ujęcia świeżego powietrza, należy zastosować się do krajowych i regionalnych przepisów budowlanych.

System szczelnego spalania

Jeśli budynek, w którym został zamontowany piec, jest świeżo wybudowany i ma dużą szczelność, wtedy należy zastosować system szczelnej komory spalania. W tym celu należy podłączyć ujęcie świeżego powietrza przez rurę wentylacyjną prowadzoną przez ścianę lub podłogę z króćcem doprowadzającym powietrze.

Ujęcie powietrza

Ilość powietrza potrzebnego do spalania dla urządzeń firmy Jøtul wynosi około 20-40 m³ /h. Doprowadzenie powietrza z zewnątrz może zostać podłączone bezpośrednio do urządzenia Jøtul F 105 poprzez:

- spód
- z zewnątrz / od komina - istnieje ponadto możliwość zamontowania giętkiej rury od zewnątrz / komina, (ale tylko, jeśli komin posiada swój osobny nawiew świeżego powietrza), który będzie transportował powietrze do spalania przez króciec świeżego powietrza znajdujący się w urządzeniu.

Rys. 2A, podłączenie wykonane przez ścianę zewnętrzną

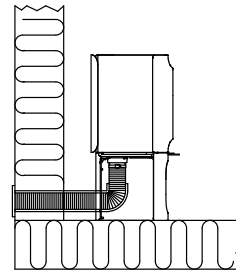

Rys. 2B, podłączenie wykonane przez podłogę i płytę fundamentową/stropową

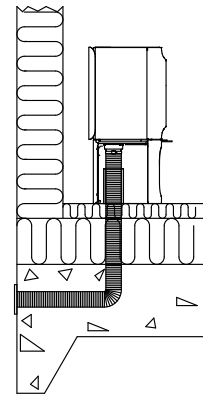

Rys. 2C, podłączenie wykonane przez podłogę i piwnicę

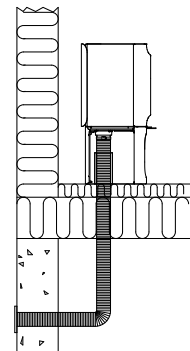

Rys. 2D, podłączenie pośrednie przez ścianę zewnętrzną

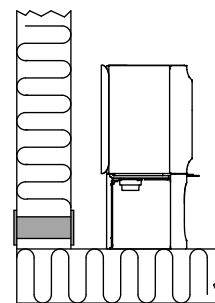

4.0 Montaż

UWAGA! Przed rozpoczęciem montażu należy dokładnie sprawdzić, czy na piecu nie ma śladów uszkodzeń.

UWAGA! Produkt jest ciężki! Należy podnosić oraz montować piec z pomocą innych osób. Zabezpieczyć produkt przed przewróceniem się!

UWAGA! Nie kłaść ciężkich przedmiotów na górnej powierzchni pieca – może to spowodować trwałe uszkodzenie farby.

UWAGA! Przed instalacją pieca, należy dokładnie zapoznać się z Instrukcją Montażu i Obsługi.

4.1 Przygotowanie – montaż Jøtul F 105 wersja na długich nogach

Rys. 3

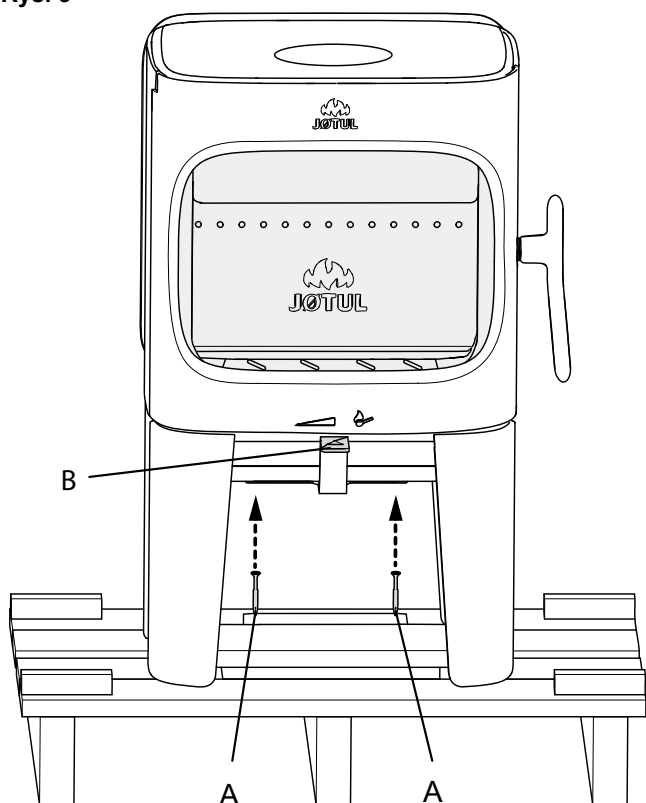

1. Należy usunąć dwie śruby zabezpieczające piec podczas transportu (A), mocujące go do drewnianej palety, na której jest transportowany.
2. Pozostawić piec na drewnianej paletce transportowej.
3. Z komory spalania pieca należy wyjąć: rękawicę, torbę ze śrubami, króciec powietrza zewnętrznego i adapter.
4. Sprawdzić czy rączki funkcji kontrolnych działają bez oporu (B).

Rys. 4

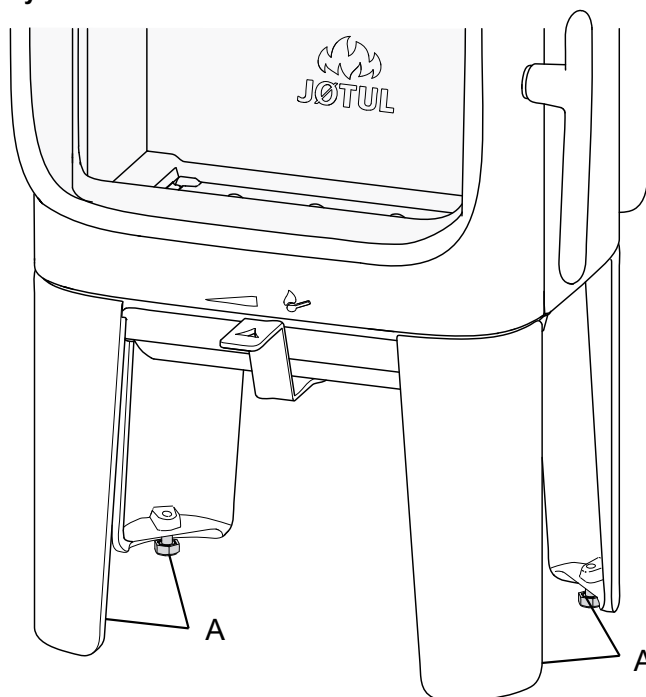

5. Zdjąć piec z drewnianej palety.
6. Ustawić piec i wypoziomować jego położenie czterema śrubami znajdującymi się w nogach pieca. W przypadku montażu rury dymowej z tyłu pieca, należy zaznaczyć jej pozycję na ścianie.

UWAGA! Przy wyznaczaniu miejsca, w którym ma znajdować się rura dymowa, należy wziąć pod uwagę grubość płyty podłogowej.

Wymogi dla użytkowników z Wielkiej Brytanii

Rys. 5

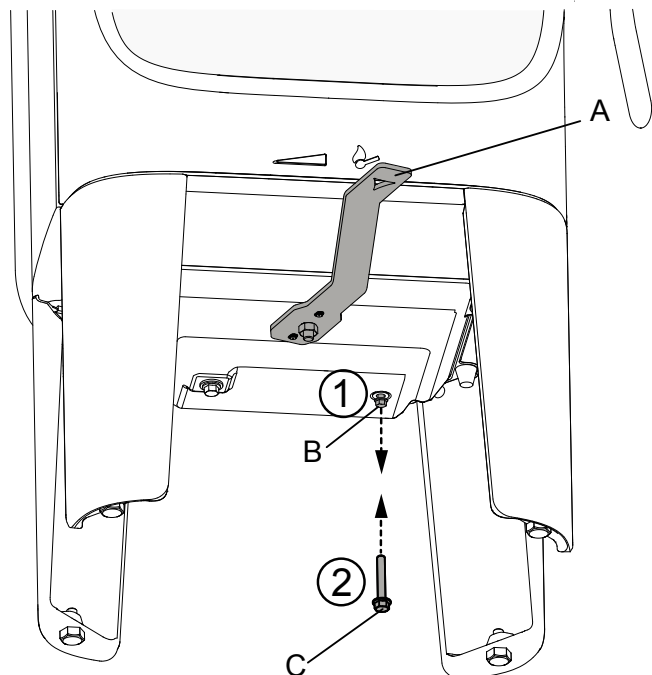

1. Ustawić rączkę funkcji kontrolnych (A) w prawo.
2. Odkręcić śrubę (B).
3. Wkręcić i dociągnąć śrubę 40mm (C) dołączoną do produktu i znajdującą się w zestawie montażowym.

Tabliczka znamionowa

Rys. 6

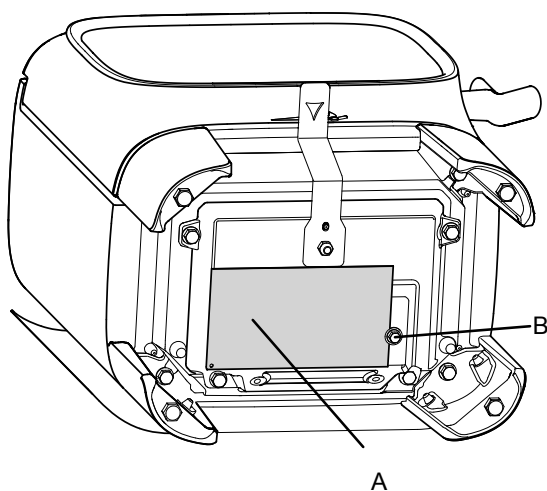

1. Wyjąć tabliczkę znamionową (A) z komory spalania i przymocować za pomocą śruby (B) – postępować zgodnie z rysunkiem 6. Dokręcić i dociągnąć śrubę kluczem nasadowym. **UWAGA! Nie odcinać stalowej linki, która mocuje tabliczkę.**

4.2 Przygotowanie przed montażem Jøtul F 105 w wersji na krótkich nogach

Jøtul F 105 SL (wersja na krótkich nogach) może zostać zamontowany jedynie na powierzchni /podłodze wykonanej z materiałów niepalnych. Odnosi się to także do sytuacji, gdy urządzenie ma być ustawione i zamontowane na płycie podłogowej.

UWAGA! Obszar podłoża z materiałów niepalnych pod piecem powinien sięgać minimum 500 mm przed piecem.

UWAGA! Jøtul zdecydowanie odradza montaż ogrzewania podłogowego (zarówno wodnego jak i elektrycznego) na obszarze montażu pieca.

Rys. 7

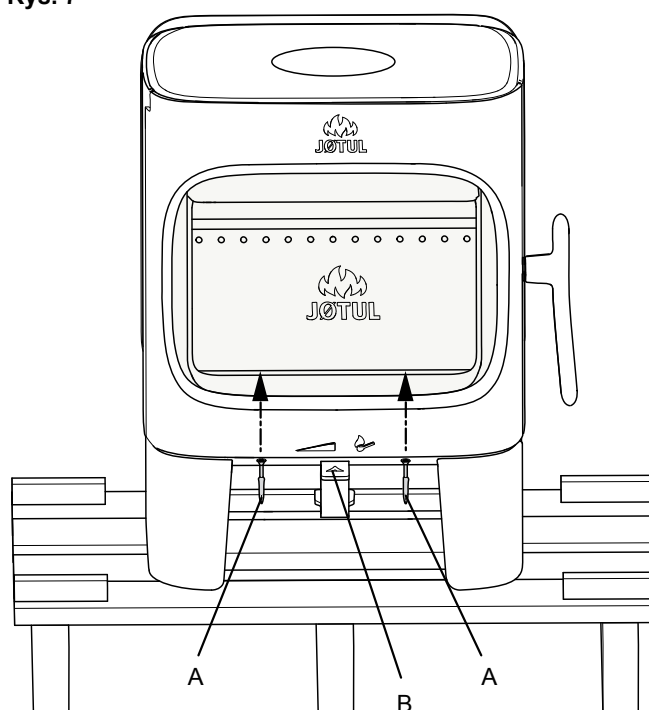

1. Należy usunąć dwie śruby zabezpieczające piec podczas transportu (A), mocujące go do drewnianej palety, na której jest transportowany.
2. Pozostawić piec na drewnianej paletce transportowej.
3. Z komory spalania pieca należy wyjąć: rękawice, płytę dopalającą, torbę ze śrubami, króciec powietrza zewnętrznego i adapter.
4. Sprawdzić czy rączki funkcji kontrolnych działają bez oporu (B).

Rys. 8

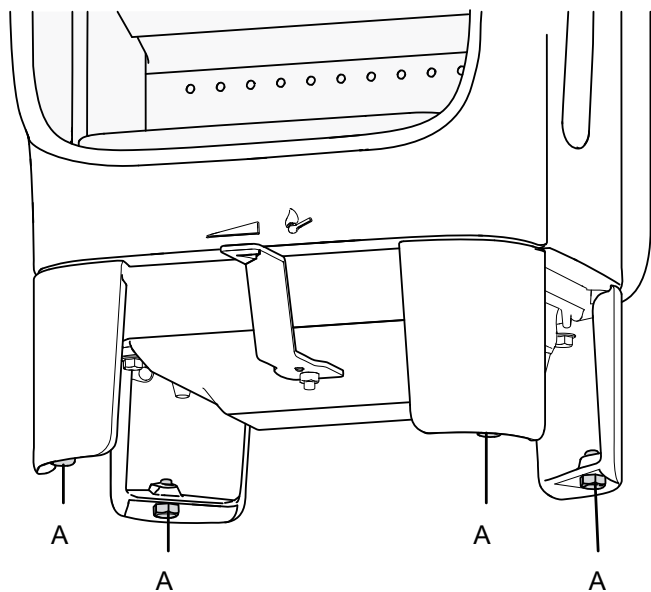

5. Zdjąć piec z drewnianej palety.
6. Ustawić piec i wypoziomować jego położenie czterema śrubami znajdującymi się w nogach pieca. W przypadku montażu rury dymowej z tyłu pieca, należy zaznaczyć jej pozycję na ścianie. **UWAGA! Przy wyznaczaniu miejsca, w którym ma znajdować się rura dymowa, należy wziąć pod uwagę grubość płyty podłogowej.**

Tabliczka znamionowa

Rys. 9

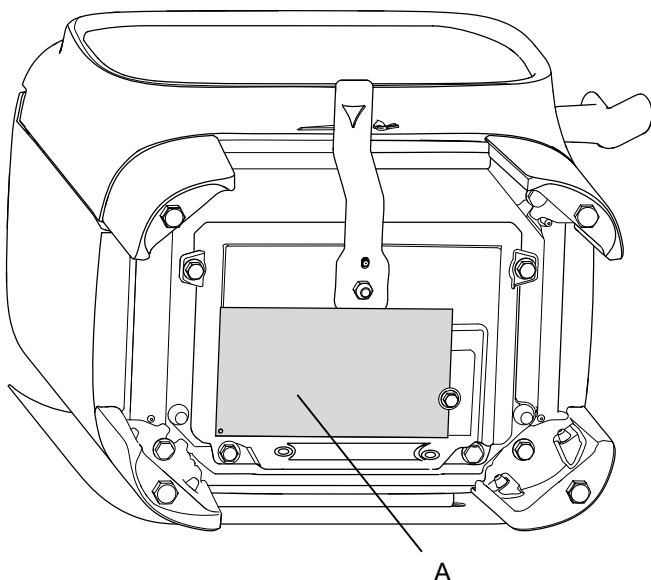

7. Wyjąć tabliczkę znamionową (A) z komory spalania i przymocować ją za pomocą śruby (B), jak na rysunku. Dokręcić i dociągnąć śrubę używając do tego celu klucza nasadowego. **Uwaga! Nie odcinać stalowej linki, która mocuje tabliczkę.**

4.3 Przygotowanie przed montażem dla modelu Jøtul w wersji z podstawą

Rys. 10

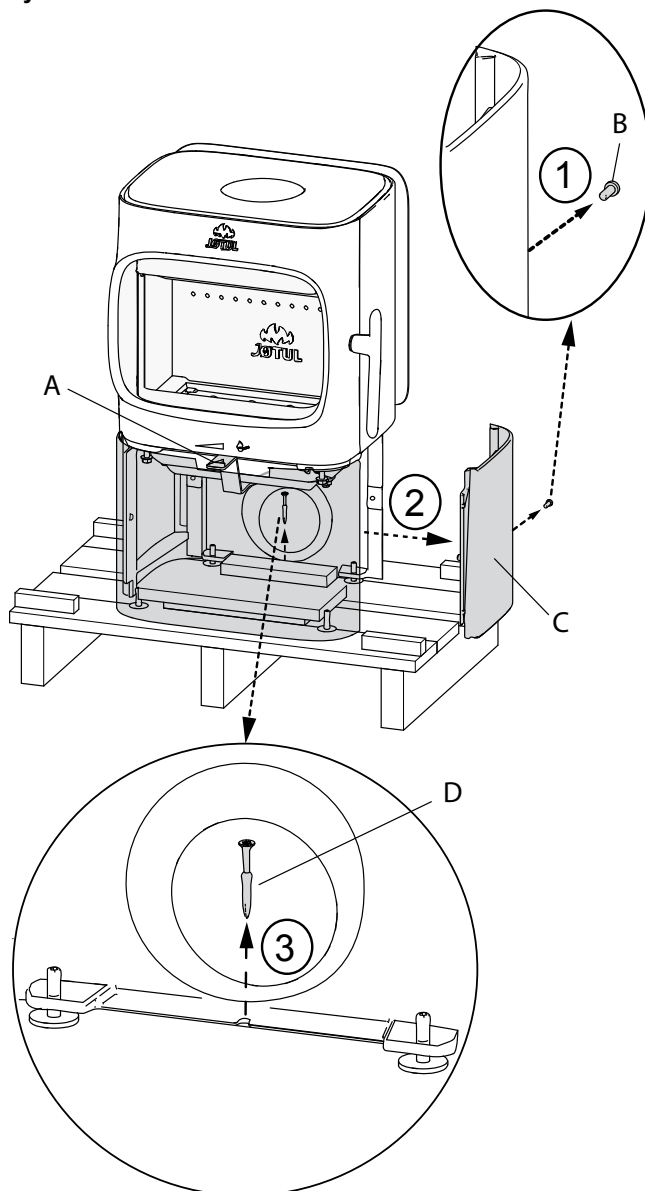

8. Z komory spalania pieca należy wyjąć: rękawicę, płytę dopalającą, torbę ze śrubami, króciec powietrza zewnętrznego i adapter.
9. 1. Odkręcić śrubę umieszczoną po środku tylnej strony płyty bocznej (rys. 6 B);
2. Usunąć płytę boczną (rys. 6 C);
3. Usunąć śruby transportowe (D) mocujące piec do palety transportowej.
10. Upewnić się, że ciągnie powietrze do spalania (A) działa gładko.
11. Zdjąć piec z palety i ustawić na miejscu (Rys. 1)

Rys. 11

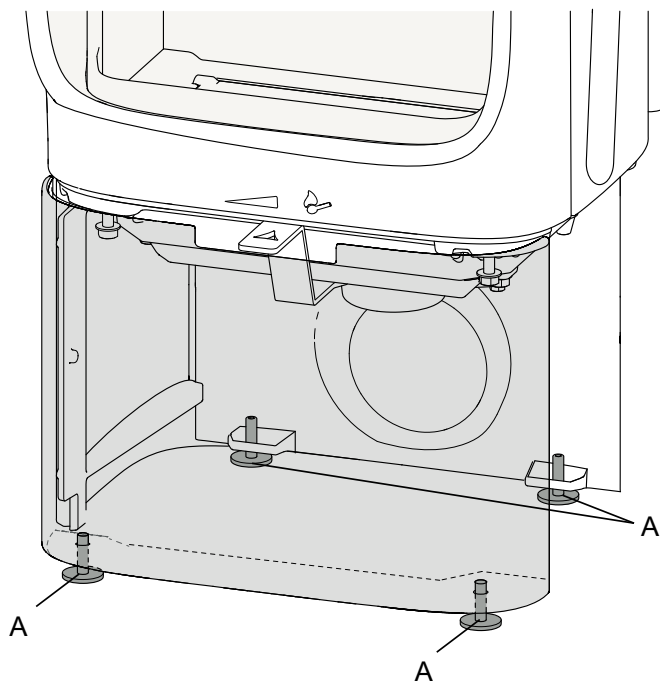

12. Ustawić piec i wypoziomować jego położenie czterema śrubami znajdującymi się w nogach pieca. Jeśli piec będzie miał połączenie rury dymowej i króćca powietrza zewnętrznego z tyłu, wówczas należy zaznaczyć miejsce podłączenia na ścianie. **Uwaga! Należy wziąć pod uwagę wysokość płyty podłogowej.**

Tabliczka znamionowa

Rys. 12

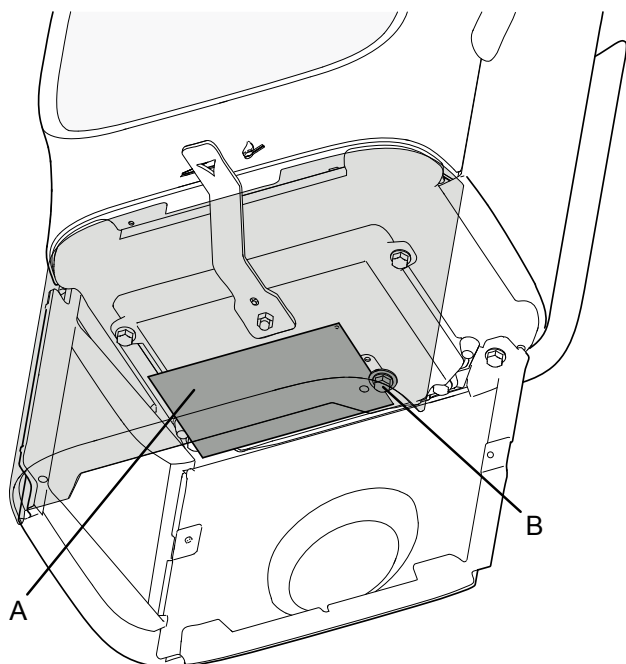

13. Wyjąć tabliczkę znamionową (A) z komory spalania i przymocować ją za pomocą śruby (B), jak na rysunku. Dokręcić i dociągnąć śrubę używając do tego celu klucza nasadowego. **Uwaga! Nie odcinać stalowej linki, która mocuje tabliczkę.**

Doprowadzenie powietrza zewnętrznego dolne

Rys. 13

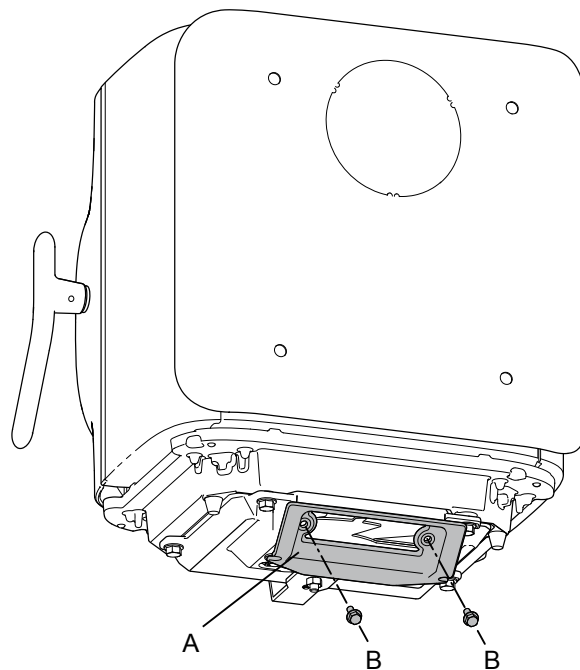

1. Zamocować adapter (A) do spodniej strony komory spalania za pomocą dołączonych do urządzenia śrub (B).

Rys. 14

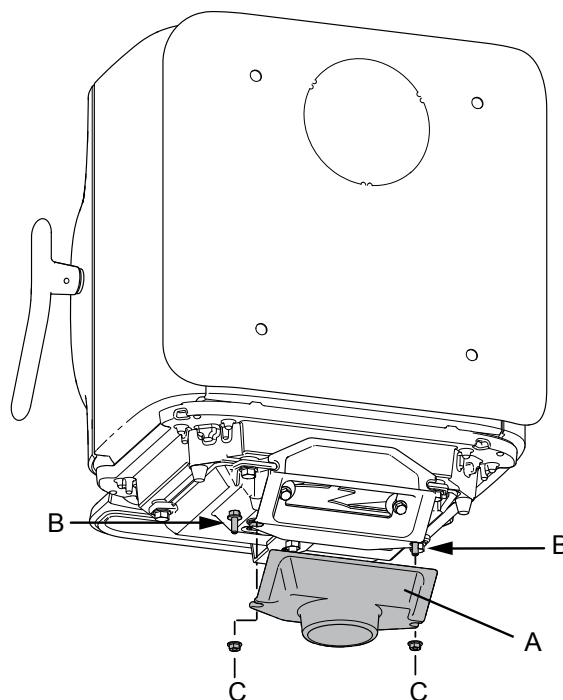

2. Przymocować króciec powietrza zewnętrznego (A) do adaptera wkładając dwie śruby (B) w miejscach ich mocowania, a następnie je dociągnąć i docisnąć używając do tego celu nakrętek (C).

Doprowadzenie powietrza zewnętrznego tylne

Rys. 15

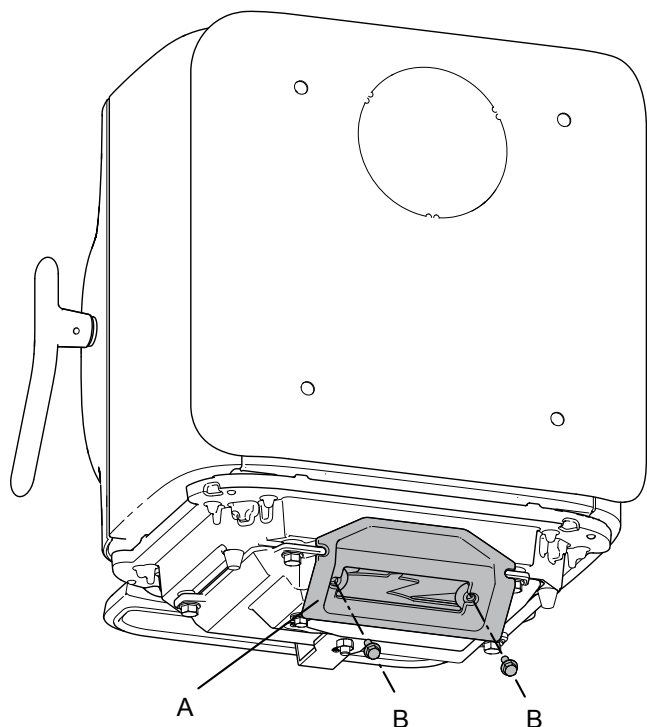

1. Przymocować adapter (A) do komory spalania za pomocą dołączonych do zestawu śrub (B).

Rys. 16

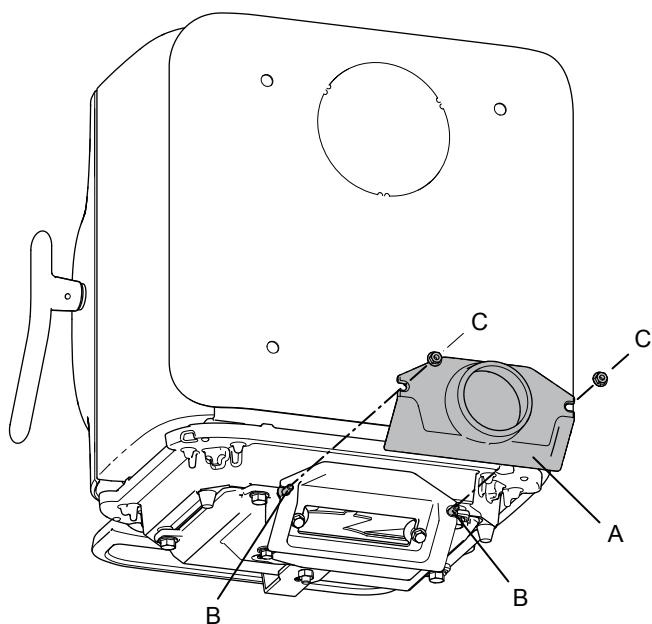

2. Przymocować króciec powietrza zewnętrznego (A) do adaptera wkładając dwie śruby (B) w otwory, a następnie docisnąć i dociągnąć za pomocą nakrętek (C).

Doprowadzenie powietrza zewnętrznego – podłączenie przez podstawę

Poprzez ścianę tylną podstawy

Rys. 17

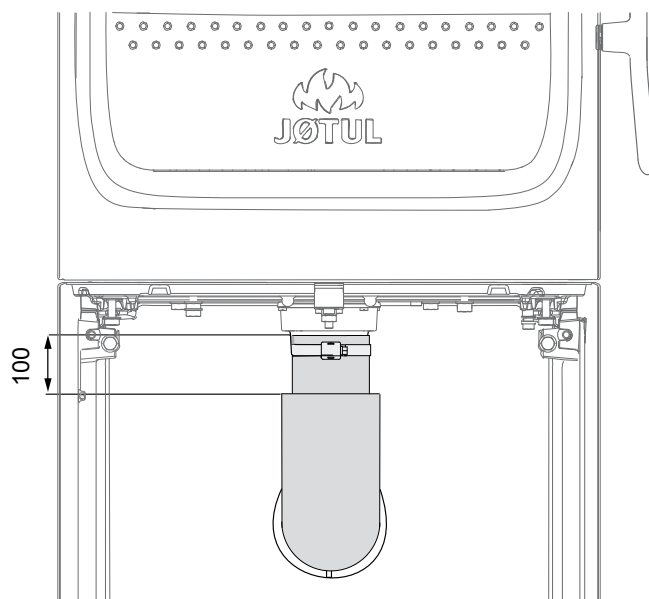

3. Aby zamocować rurę króćca powietrza zewnętrznego o średnicy \varnothing 80 mm (wyposażenie dodatkowe – pozycja nr 51047509), należy odnieść się do instrukcji załączonej do zestawu ujęcia powietrza zewnętrznego. Giętki przewód doprowadzający powietrze do spalania zamocować do króćca powietrza zewnętrznego za pomocą zacisku, bez stosowania złączy. Izolacja giętkiego przewodu doprowadzającego powietrze do spalania ma kończyć się średnio/około 100 mm poniżej komory spalania.

Podłączenie przez ścianę dolną podstawy

Rys. 18

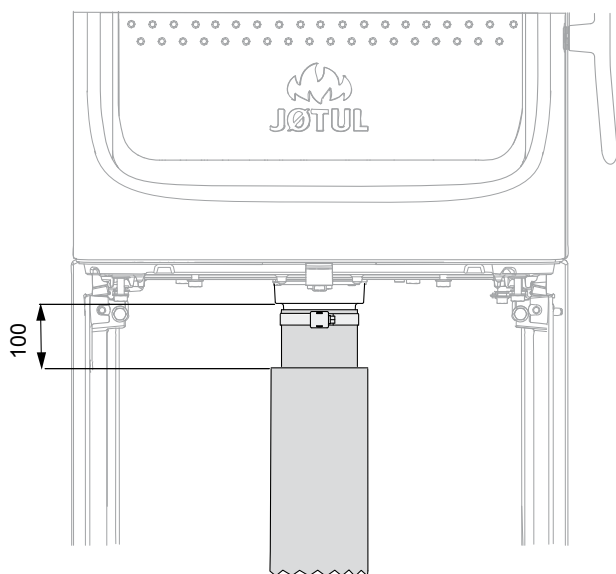

4. Aby zamocować rurę króćca powietrza zewnętrznego o średnicy \varnothing 80 mm (wyposażenie dodatkowe – pozycja nr 51047509), należy odnieść się do instrukcji załączonej do zestawu ujęcia powietrza zewnętrznego. Giętki przewód doprowadzający powietrze do spalania zamocować do króćca powietrza zewnętrznego za pomocą zacisku, bez stosowania złączy. Izolacja giętkiego przewodu doprowadzającego powietrze do spalania ma kończyć się średnio/około 100 mm poniżej komory spalania.

4.4 Komin i rury dymowe

- Piec można podłączyć jedynie do kominu i rur dymowych przeznaczonych do połączeń kominków na paliwa stałe, o temperaturze spalin zgodnej ze specyfikacją podaną w dziale «2.0 Dane techniczne».
- Kilka kominków opalanych paliwem stałym może być podłączonych do jednego systemu kominowego, jeśli wymiar przekroju kominu na to pozwala. UWAGA! Zanim wykonamy takie połączenie należy najpierw dokładnie zapoznać się z obowiązującymi przepisami, by uzyskać pełne informacje w kwestii dozwolonych czynności w takich przypadkach. Należy pamiętać, że nawet bardzo dobrej jakości komin nie osiągnie satysfakcjonujących parametrów pracy, jeśli będzie używany niezgodnie z zasadami.
- Przekrój poprzeczny kominu ma mieć przynajmniej tę samą wartość przekroju, co rura dymowa. Aby obliczyć prawidłowy i wymagany przekrój kominu, należy odnieść się do specyfikacji zamieszczonej w dziale «2.0 Dane techniczne».
- Proces podłączenia kominu należy przeprowadzić zgodnie z instrukcjami montażowymi dostawcy kominu.
- Przed wykonaniem otworu w kominie należy najpierw przeprowadzić próbny montaż pieca, aby zaznaczyć prawidłową pozycję pieca i otwór w kominie. Dla odległości minimalnych - Rys. 1.
- Należy upewnić się, że przewód kominowy na całej swojej długości jest skierowany do góry w kierunku kominu.
- W przypadku podłączenia tylnego, należy zadbać, aby przewód kominowy zaopatrzony był otwór rewizyjny, który umożliwi i w znacznym stopniu ułatwi przyszłe czyszczenie przewodu kominowego.

- W przypadku połączeń tych elementów, należy bezwzględnie zachować ich elastyczność, by uniknąć pęknięć w połączeniach spowodowanych ruchami instalacji.
- Zalecany ciąg kominowy podany jest w dziale «2.0 Dane techniczne» w instrukcji montażowej. Aby uzyskać informacje dotyczące prawidłowych wartości przekroju przewodu kominowego, należy odnieść się do wartości podanych w dziale «2.0 Dane techniczne». **UWAGA! Średnica przewodu kominowego musi mieć przynajmniej taki sam wymiar jak rury dymowe.**

Uwaga! Minimalna, zalecana długość kominu wynosi 4 m od poziomu dna komory spalania. Jeśli ciąg jest za mocny, wówczas możemy zamontować przepustnicę, dzięki której będziemy mogli regulować siłę ciągu.

Postępowanie przy zmiennych warunkach pogodowych

Działanie wiatru może mieć zasadniczy wpływ na działanie kominu. Aby osiągnąć zadowalające parametry spalania, może zaistnieć konieczność dostosowania ujęcia powietrza zewnętrznego.

4.5 Montaż rury dymowej - wyjście górne

Urządzenie jest fabrycznie dostosowane do podłączenia od góry.

Rys. 19

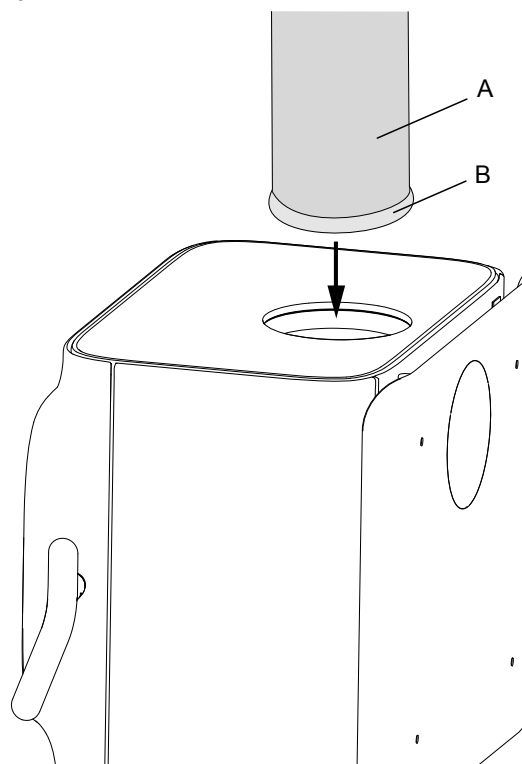

1. Wsunąć rurę dymową (A) poprzez ścianę górną i umieścić ją w wyjściu dymowym.
2. Dokładnie uszczelnić uszczelką (B).

4.6 Montaż rury dymowej - wyjście tylne

Urządzenie jest fabrycznie dostosowane do górnego podłączenia wylotu dymowego. W przypadku, gdy podłączenie ma być wykonane w wersji tylnej, należy postępować według następujących kroków:

Rys. 20

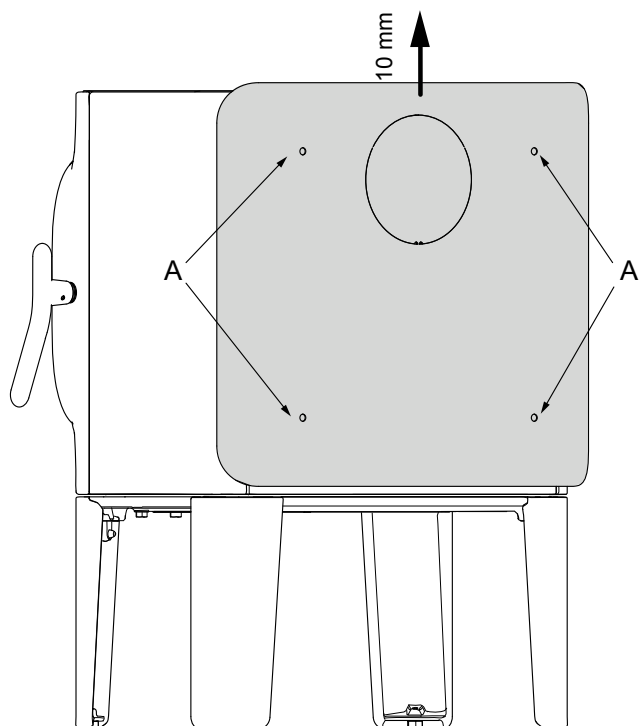

3. Poluzować, ale nie wykręcać do końca czterech śrub (A) i unieść blachę konwekcyjną na wysokość około 10 mm.

Rys. 21

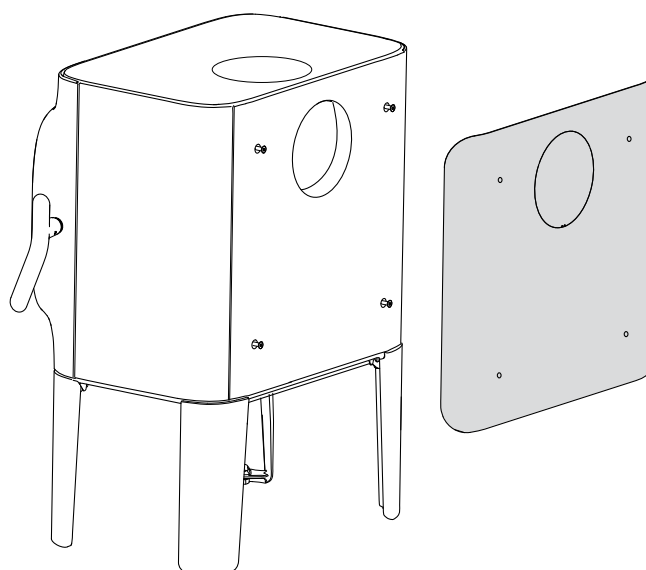

4. Zdjąć blachę konwekcyjną z zamocowań (haczyków).

Rys. 22

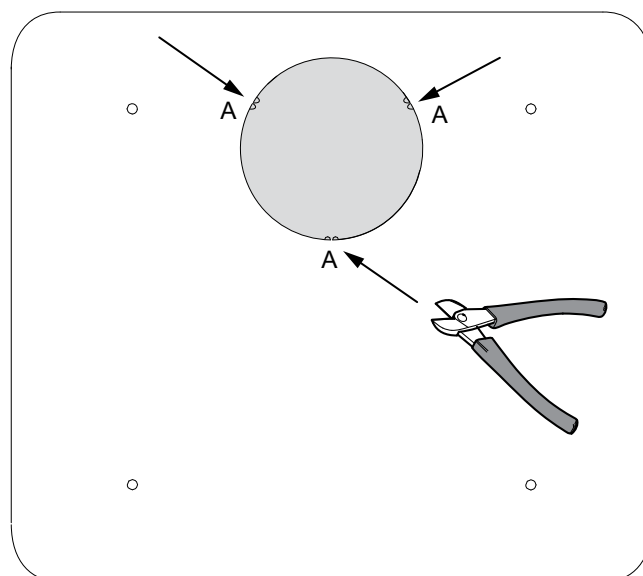

5. Wyciąć tylny wylot w miejscach zaznaczenia (A) i usunąć zaślepkę.

Rys. 23

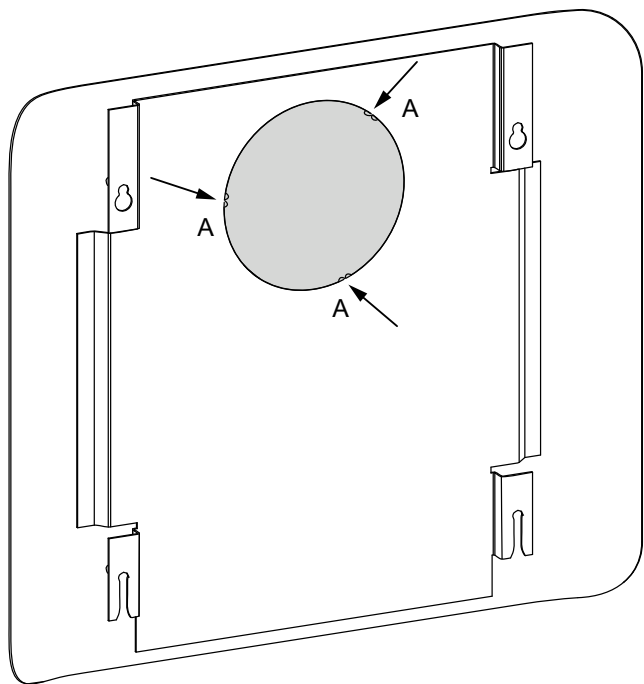

6. Wykonać ponownie tę samą czynność od wewnątrz blachy konwekcyjnej.

Rys. 24

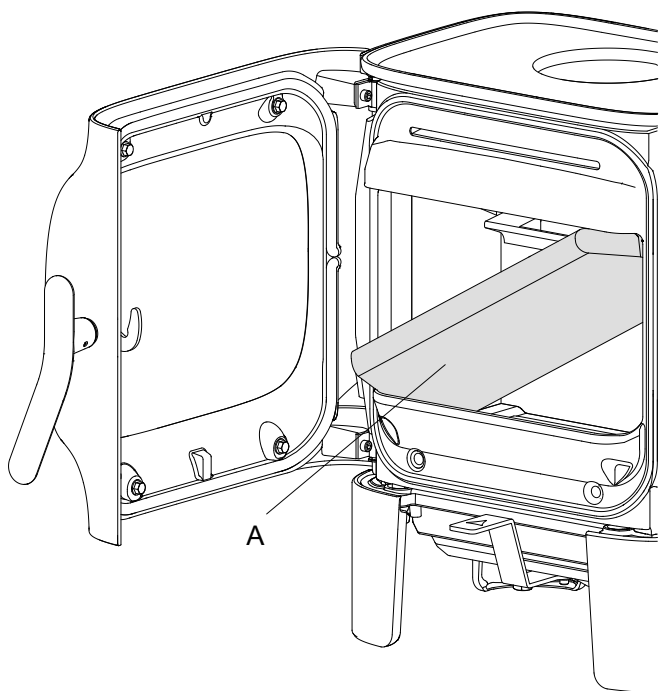

1. Usunąć płytę dopalającą (A) unosząc jej tylną krawędź, a następnie obrócić ją i wyjąć z komory spalania.

Rys. 25

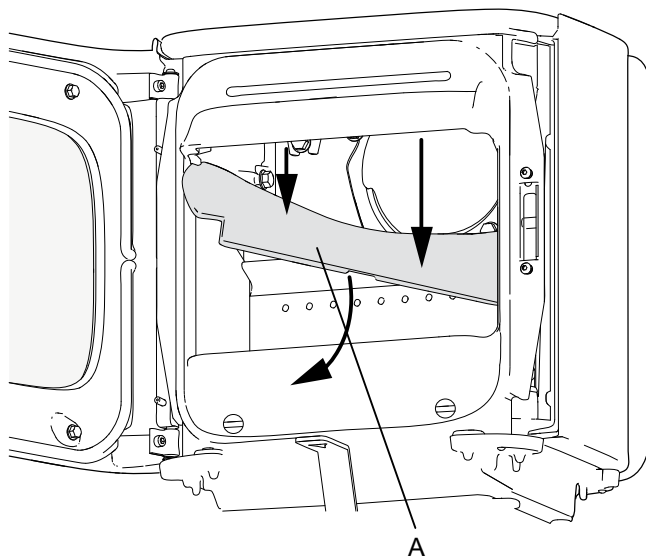

1. Ustawić piec w prawidłowej pozycji. Rys. 1
2. Usunąć górną płytę dopalającą (A).

Rys. 26

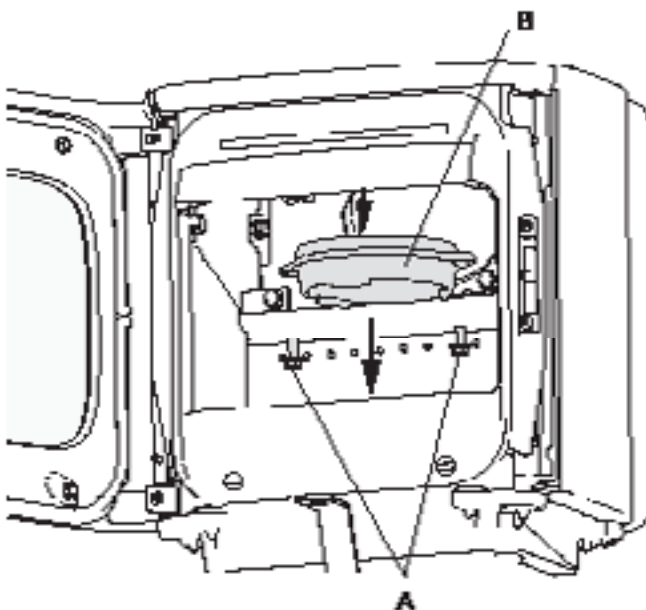

3. Odkręcić śruby (A) i zdemontować wyjście dymowe (B) ze ściany górnej.

Rys. 27

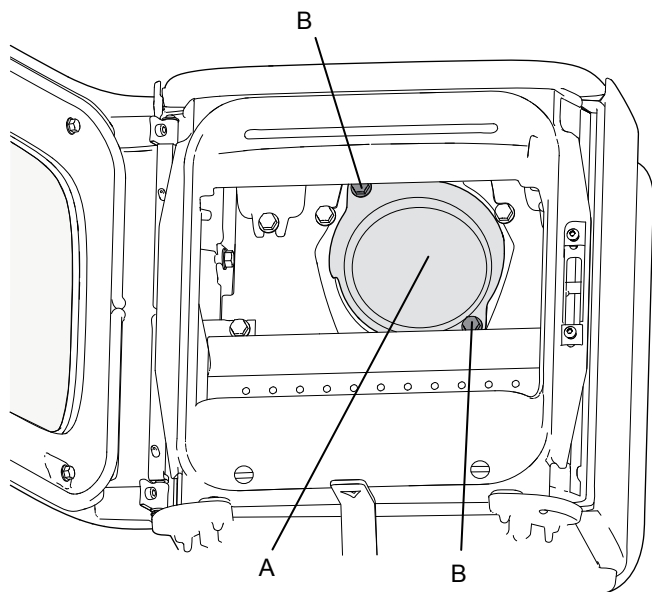

1. Odkręcić śruby (B) i zdemontować zaślepkę (A) tylnego wyjścia dymowego ze środka komory spalania.

Rys. 28

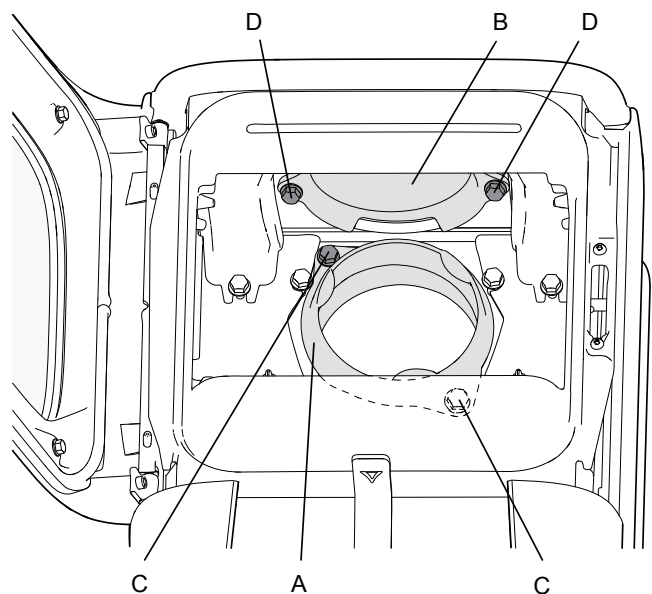

2. Zamocować króciec dymowy (A) na tylnej ścianie, od środka komory spalania używając do tego celu dwóch śrub (C).
3. Zamocować zaślepkę (B) do ściany górnej, od wewnątrz komory spalania, przy użyciu dwóch śrub (D).
4. Ponownie zamontować górną płytę dopalającą.
5. Umieścić wermikulitową płytę dopalającą.

Rys. 29

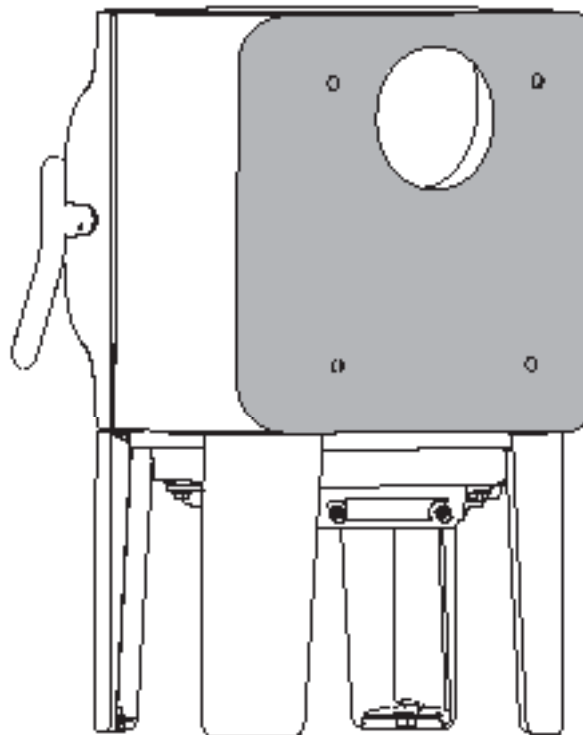

6. Ponownie zamocować blachę konwekcyjną na haczykach i zabezpieczyć używając tych samych czterech śrub.

Rys. 30

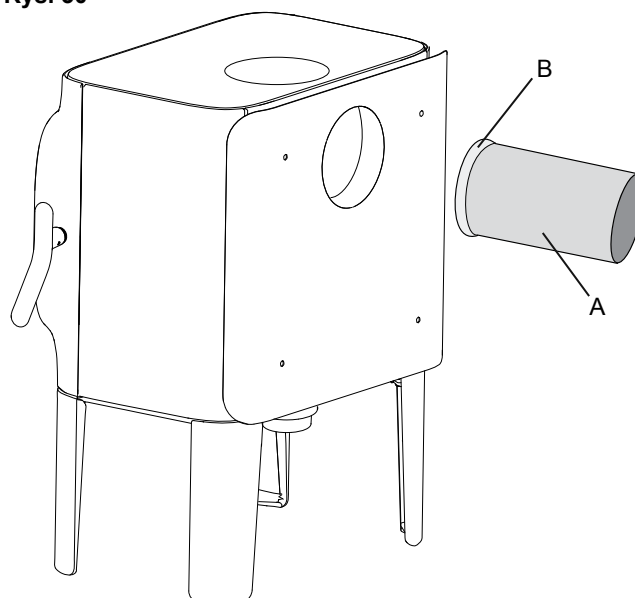

7. Umieścić uszczelkę (B) na krawędzi rury dymowej (A).

Rys. 31

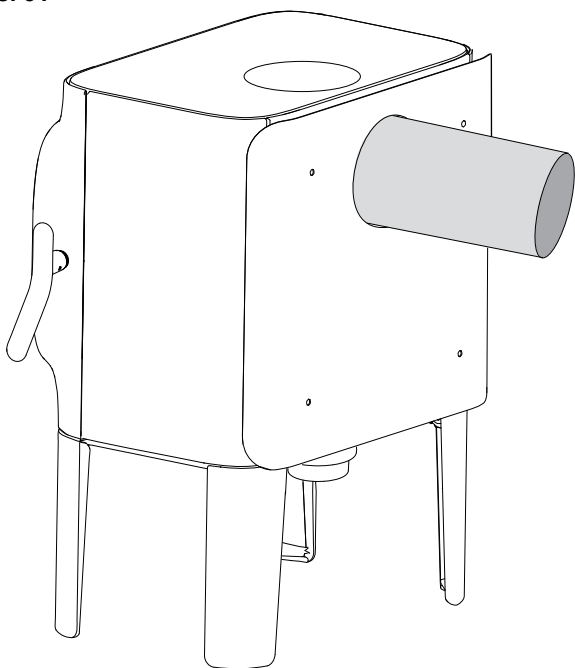

8. Wsunąć rurę dymową poprzez blachę konwekcyjną i zamocować w wyjściu dymowym.

UWAGA! Wszystkie połączenia / rury dymowe należy bardzo dokładnie uszczelnić, gdyż wydostające się powietrze z instalacji może spowodować nieprawidłową pracę pieca.

Urządzenie bez blachy konwekcyjnej

UWAGA! W przypadku, gdy blacha konwekcyjna nie będzie instalowana, proces montażu należy przeprowadzić zgodnie z następującymi krokami:

Rys. 32

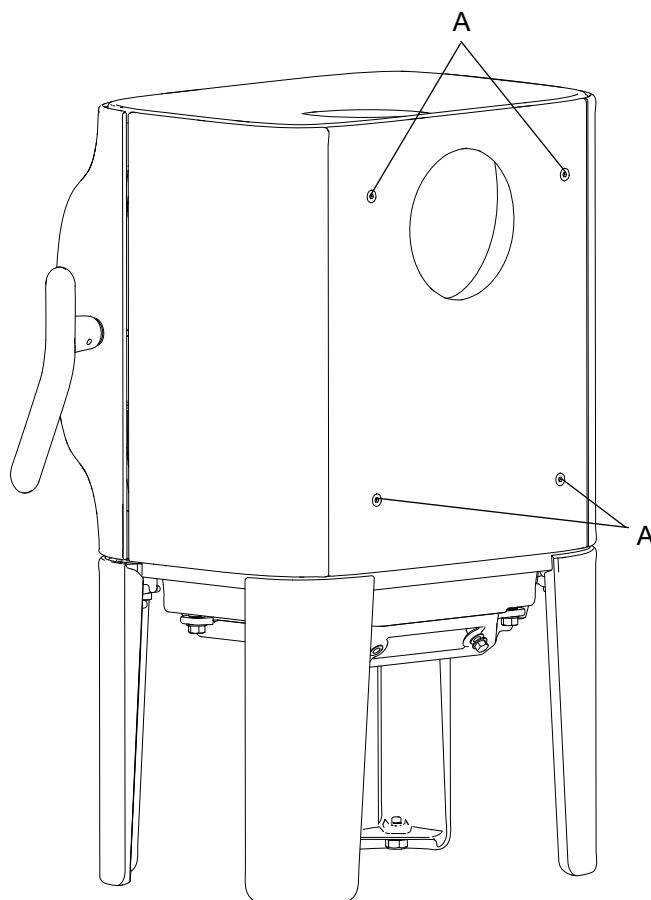

1. W przypadku, gdy blacha konwekcyjna nie będzie montowana na komorze spalania, wówczas należy ponownie przykręcić cztery śruby (A). Do tego celu należy zastosować klucz imbusowy, dołączony do zestawu montażowego zakupionego przez Państwa pieca.

4.7 Kontrola funkcji

Gdy piec jest podłączony, należy zawsze przeprowadzić test funkcji kontrolnych. Ruchome elementy powinny poruszać się z łatwością i funkcjonować w prawidłowy sposób.

Rys. 33

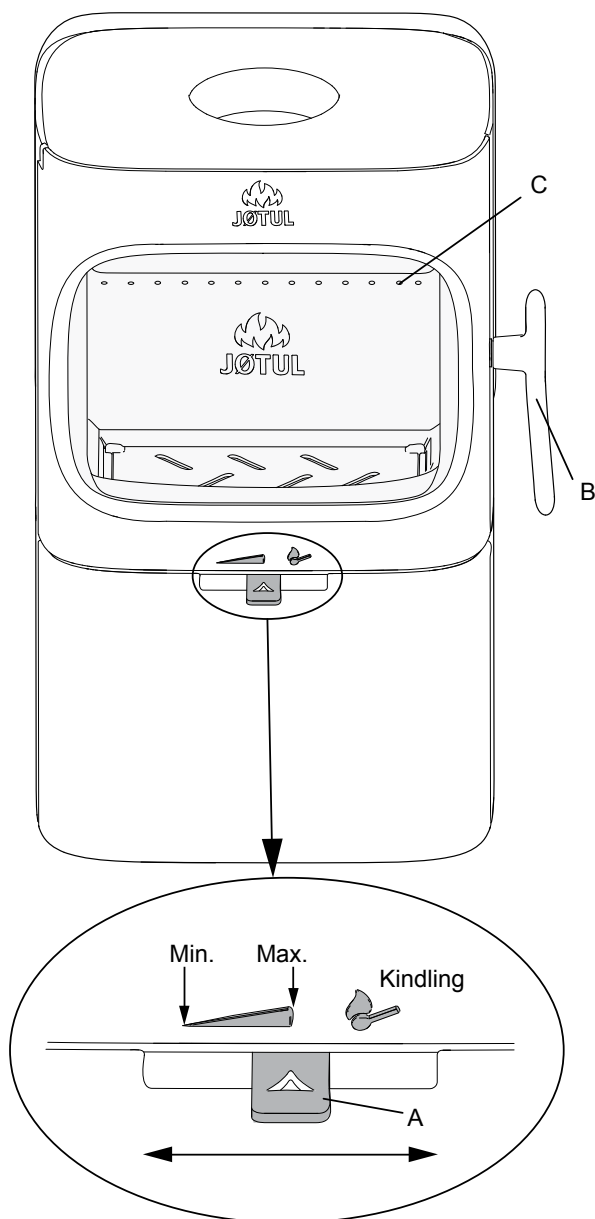

Piec Jøtul F 105 jest wyposażony w następujące funkcje:

Zawór powietrza do rozpalania i do regulacji procesu spalania (A).

Przesunięty w lewo:	Minimum
Na środku:	Maksimum
Skrajnie w prawo:	Rozpalanie

Klamka drzwi (B)

Drzwi otwierają się poprzez pociągnięcie klamki do siebie i lekko do góry.

Maksymalny poziom (C), do którego należy układać opał (otwory nie mogą być zakryte).

5.0 Eksploatacja

Zapachy emitowane podczas pierwszego użycia pieca

Piec może wydzielać drażniący zapach podczas pierwszego użycia. Przyczyną jest utwardzanie się powłoki malarskiej. Mimo, że powstały podczas tego procesu zapach nie jest szkodliwy, pomieszczenie należy dokładnie wywietrzyć. Pozwól, by ogień palił się przy dużym dostępie powietrza do spalania, aż wszelkie, nieprzyjemne zapachy nie będą wyczuwalne.

Zalecenia dotyczące palenia

Uwaga! Polana, które są składowane na zewnątrz należy przenieść do budynku na 24 godziny przed użyciem, by osiągnęły temperaturę otoczenia.

Istnieje kilka różnych sposobów opalania drewnem, ale istotne jest aby być bardzo ostrożnym, jakich materiałów używamy do opalania pieca. Patrz dział <<Jakość drewna opałowego >>.

UWAGA! Niewystarczający dostęp powietrza do spalania może prowadzić do słabego spalania, wysokiej emisji spalin, zabrudzenia szyby i niskiej wydajności.

Jakość drewna opałowego

Poprzez dobrą jakość drewna opałowego rozumiemy polana np. z brzozy, buku lub grabu.

Drewno dobrej jakości powinno być wysuszone, tak by stopień wilgotności nie przekraczał 20 %.

Aby to osiągnąć, drzewo należy ścinać najdalej późną zimą. Powinno zostać pocięte na odpowiednią długość, połupane oraz ułożone na stosie w sposób umożliwiający cyrkulację powietrza. Składowane drewno należy zabezpieczyć przed nadmierną absorpcją wody deszczowej. Jesienią drewno powinno być schowane wewnątrz do zastosowania w okresie zimowym.

Nigdy nie należy rozpalać ognia w piecu przy użyciu następujących materiałów:

- Śmieci, toreb plastikowych, itp.
- Malowanego bądź impregnowanego drewna (wysocetoksyczne).
- Płyt wiórowych lub płyt z laminatu.
- Drewna wyrzuconego przez morze (zanieczyszczone solą).

Taka praktyka może uszkodzić urządzenie i zanieczyścić atmosferę.

UWAGA! Nie stosować do rozpalania ognia płynów łatwopalnych takich jak benzyna, nafta, alkohol lub podobnych. Może to spowodować zagrożenie dla zarówno użytkownika jak i samego urządzenia.

Drewno do rozpałki (szczapy):

Długość:	Maks. 33 cm
Średnica:	2-4 cm
Ilość:	6 - 8 szt.

Drewno opałowe (polana):

Długość:	20 - 33 cm
Średnica:	ok. 8 cm

POLSKI

Przerwa na dołożenie do ognia:	ok. 45 - 50 minut
Średni jednorazowy załadunek drewna:	1,1 kg (moc nominalna)
Ilość polan dla jednorazowego załadunku:	2 szt.
Maksymalna ilość drewna dołożona jednorazowo:	2,0 kg

Moc nominalną uzyskuje się, gdy regulator powietrza spalania jest otwarty na ok. 30% (rys. 33). Maksymalną moc uzyskujemy, gdy regulator powietrza do spalania jest otwarty w około 50%.

Pierwsze rozpalenie

- Otworzyć całkowicie dopływ powietrza przez całkowite przesunięcie regulatora w prawo (Rys. 33). (Należy użyć rękawicy lub czegoś podobnego, by ochronić dłonie na wypadek gdyby rączki były zbyt gorące).

Rys. 34

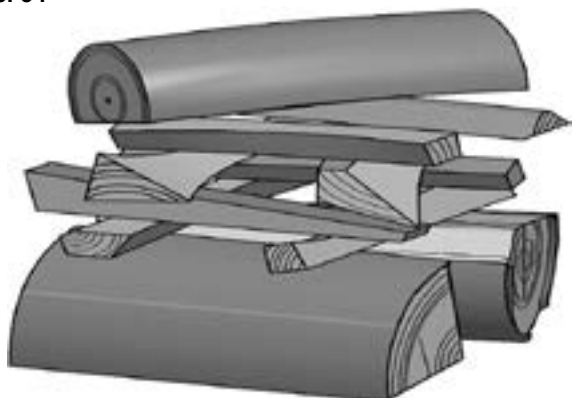

- Umieścić dwa polana na dnie komory spalania i warstwowo ułożyć podpałkę.
- Na koniec umieścić średniej wielkości polano na szczycie stosu.
- Umieścić 2 lub 3 kawałki drewna rozpałkowego pod górną warstwą podpałki i rozpałcić ogień. UWAGA: Maksymalna wysokość stosu powinna być poniżej poziomych otworów. Otwory te nie powinny być przykryte.
- Następnie ustawić szybkość spalania, by uzyskać zadaną temperaturę za pomocą cięgna regulatora powietrza (Rys. 33).
- Upewnić się, że rozpoczęło się dopalanie. Najlepiej wskazują na to żółte, migoczące płomienie pojawiające się w otworach pod górną krawędzią płyty tylnej.
- Jeśli przepływ powietrza jest normalny, wówczas będziemy mogli zamknąć drzwi, a płomień będzie się nadal palił.

Dokładanie opału

Dokładaj do ognia często, ale mniejsze ilości drewna każdorazowo. Jeśli piec jest za bardzo wypełniony opalem, ciepło wytworzone na drodze spalania może przyczynić się do dużego obciążenia termicznego pieca. Należy dodawać opał z rozważą i unikać tłącego się ognia, gdyż ten wytwarza coraz więcej zanieczyszczeń. Ogień jest najlepiej rozpalony, kiedy w piecu dobrze się pali, a dym z kominu jest prawie niewidoczny.

5.1 Niebezpieczeństwo przegrzania

Pieca nie należy używać w sposób, który powoduje przegrzanie.

Przegrzanie ma miejsce, gdy jest za dużo opału i/lub zbyt dużo powietrza tak, że wytwarza się zbyt dużo ciepła. Wyraźnym sygnałem przegrzania są żarzące się na czerwono części pieca. Jeśli zaistnieje podobna sytuacja, natychmiast należy zmniejszyć ilość powietrza dostarczanego do komory spalania = przesunąć dźwignię dopływu powietrza w lewo - Rys. 33 A.

Jeśli istnieje podejrzenie, że komin nie ma odpowiedniego ciągu (za mały/za duży) należy zwrócić się po profesjonalną poradę. By uzyskać dalsze informacje - <<4.0 Montaż>> (Komin i rura dymowa).

5.2 Usuwanie popiołu

- Jøtul F 105 posiada popielnik, który ułatwia usuwanie popiołu.
- Popiół należy usuwać, gdy piec całkowicie ostygnie.
- W tym celu należy zagarnąć popiół do popielnika przez ruszt w płycie dennej. By ochronić dłonie, należy użyć rękawicy ochronnej bądź innego narzędzia ochronnego. Należy unieść ruszt i oprzeć go na tylnej płycie. Wyjąć ostrożnie popielnik i podnieść go. Należy regularnie sprawdzać czy popielnik nie jest zbyt przepelniony, co może blokować spadanie popiołu przez ruszt do popielnika.
- Zanim drzwi urządzenia zostaną zamknięte, upewnić się, że popielnik jest do końca wepchnięty do środka.

6.0 Konserwacja

6.1 Czyszczenie szkła

Niniejsze urządzenie jest zaopatrzone w system samooczyszczania (air wash), który pomaga utrzymać szybę w czystości. Powietrze jest zasysane przez wlot powietrza na górze urządzenia i idzie ku dołowi wzdłuż wewnętrznej powierzchni szkła.

Niestety niewielkie ilości sadzy zawsze będą się odkładać na szkło, ale ich ilość będzie zależała głównie od bieżących parametrów ciągu kominowego i ustawienia zaworu powietrza do palenia. Większość tej warstwy sadzy, która odłożyła się na szybie, wypali się, kiedy cięgno powietrza do spalania znajdować się będzie w pozycji całkowicie otwartej, a ogień w piecu będzie intensywnie płonął.

Zalecana metoda czyszczenia: w celu regularnego czyszczenia należy zwilżyć ciepłą wodą papierowy ręcznik i dodać trochę popiołu z komory spalania. Następnie rozetrzeć popiół na szybie, po czym umyć szybę czystą wodą. Dokładnie wytrzeć do sucha. Jednak jeśli zaistnieje potrzeba dokładniejszego czyszczenia, zalecamy zastosowanie preparatu do czyszczenia szyb kominkowych (należy postępować według instrukcji na pojemniku z preparatem).

6.2 Czyszczenie i usuwanie sadzy

Podczas eksploatacji na wewnętrznych powierzchniach pieca może odkładać się sadza. Jest ona doskonałym izolatorem i z tego względu może ograniczyć wydajność cieplną pieca. Jeśli sadza odkłada się podczas eksploatacji produktu, może być ona łatwo usunięta za pomocą środka do usuwania sadzy.

By uniemożliwić odkładanie się sadzy i smoły w piecu należy rozpalać ogień do wysokich temperatur, co pozwoli pozbyć się tej warstwy. By uzyskać jak najlepsze efekty grzewcze, wskazane jest przeprowadzanie corocznego czyszczenia wnętrza pieca. Dobrym rozwiązaniem jest połączenie tej czynności z czyszczeniem komina i rur dymowych.

6.3 Czyszczenie rur dymowych

Rury dymowe należy wmiatać przez lukę do wmiatania popiołu lub przez drzwi pieca. By przeprowadzić ten proces najpierw należy wyjąć górną i dolną płytę dopalającą.

6.4 Kontrola pieca

Firma Jøtul zaleca dokładną kontrolę pieca po każdym czyszczeniu. Należy sprawdzić wszystkie widoczne powierzchnie czy nie powstały pęknięcia. Ponadto należy sprawdzić szczelność wszystkich połączeń i pozycje uszczelek. Uszczelki i elementy, które wykazują uszkodzenia lub oznaki zużycia, należy wymienić.

Zagłębienia w uszczelkach należy dokładnie wyczyścić i odtłuścić, a następnie nałożyć klej ceramiczny w miejscu mocowania uszczelek (do nabycia u dealerów firmy Jøtul). Uszczelkę wcisnąć na miejsce i poczekać do wyschnięcia kleju.

6.5 Konserwacja części zewnętrznych

Po kilku latach eksploatacji części pokryte farbą mogą zmienić kolor. W takich przypadkach należy oczyścić powierzchnię produktu usuwając wszystkie odstające cząsteczki, a następnie pomalować piec.

Powierzchnie produktów emaliowanych należy oczyścić używając do tego celu jedynie czystej, suchej szmatki. Nie należy stosować wody ani mydła.

7.0 Serwis

Uwaga! Wprowadzanie jakichkolwiek nieautoryzowanych zmian w budowie urządzenia jest zakazane! Jedynie oryginalnie części mogą być stosowane!

7.1 Serwis/wymiana części w komorze spalania

Uwaga! Należy używać narzędzi z wielką ostrożnością! Wermikulitowe płyty mogą ulec uszkodzeniu, jeśli będziemy postępować nieostrożnie.

Rys. 35

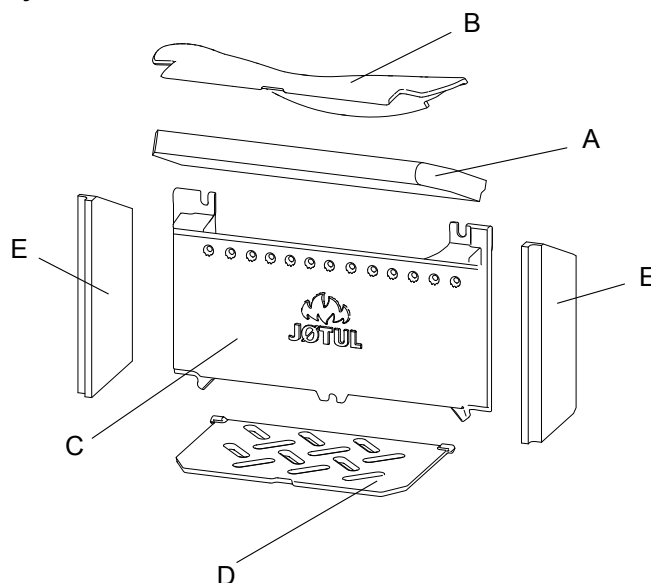

2. **Płyta dopalająca:** Unieść przednią krawędź płyty dopalającej (A) do góry, następnie ku dołowi, obrócić ją i wyjąć z komory spalania.
3. **Deflektor dymowy:** Unieść przednią krawędź deflektora dymowego (B) do góry, następnie ku dołowi, obrócić go i wyjąć z komory spalania.
4. Unieść ruszt popielnika (D) z otworu z przodu i następnie wyjąć popielnik z komory spalania.
5. Wykręcić cztery śruby mocujące płytę tylną na każdym z czterech rogów. Unieść jedną ze stron tej płyty, a następnie obrócić i wyjąć z komory spalania.

7.2 Wymiana szyby i uszczelek w drzwiach pieca

Rys. 36

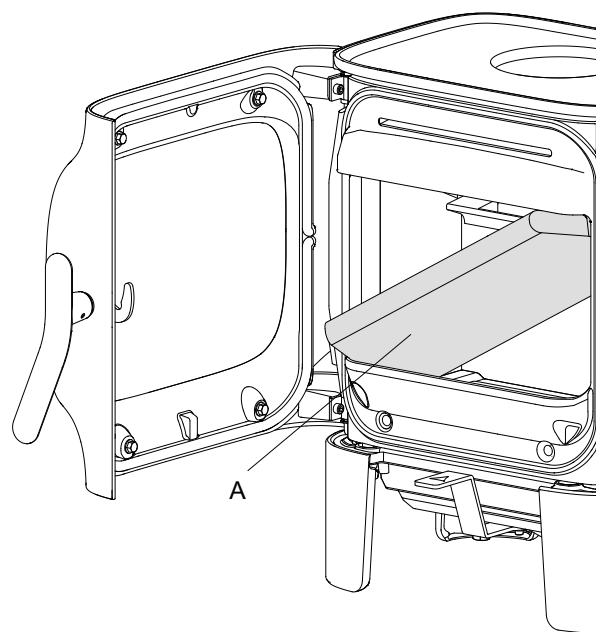

1. Unieść przednią krawędź płyty dopalającej (A) do góry następnie ku dołowi, obrócić ją i wyjąć z komory spalania.

Rys. 37

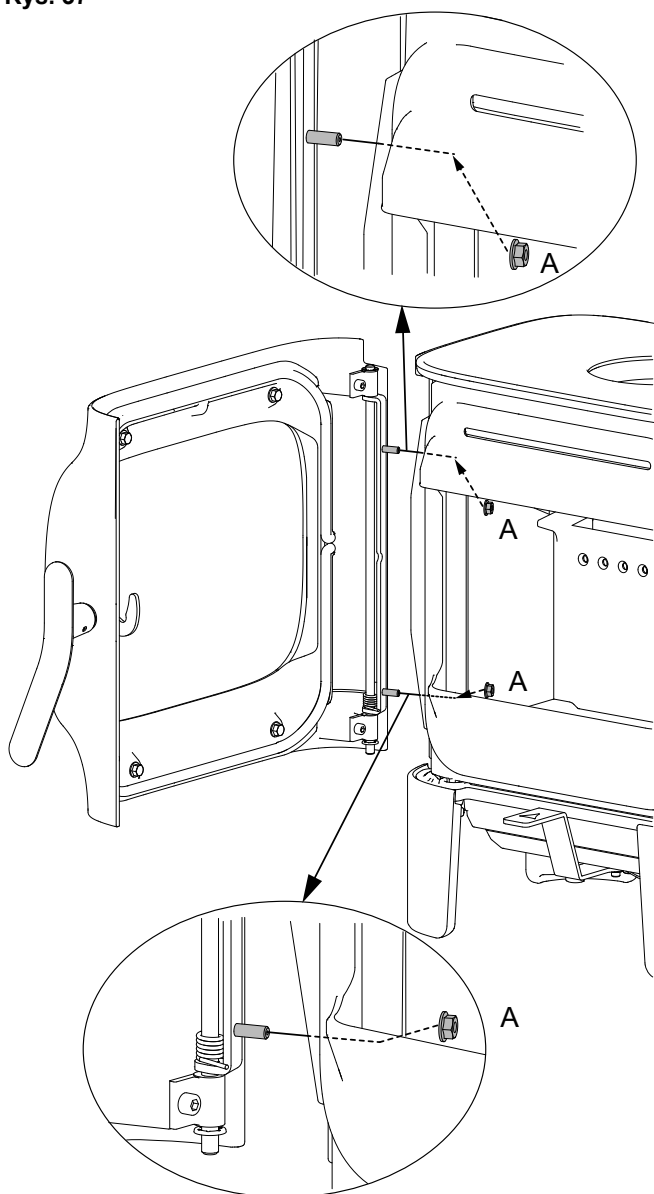

1. Odkręcić nakrętki (A) i zdjąć drzwi z zawiasów. Ułożyć je bardzo ostrożnie na kartonowym pudełku.

Rys. 38

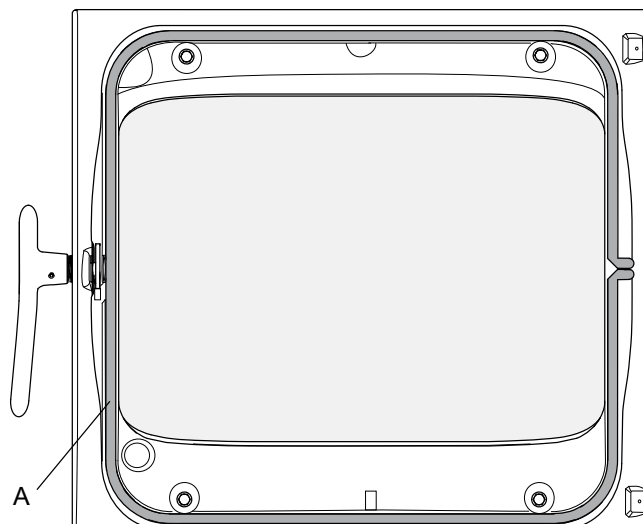

1. Usunąć uszczelkę (A) znajdującą się w drzwiach, oczyścić i odłuścić rowek na uszczelkę i wkleić nową uszczelkę.

Rys. 39

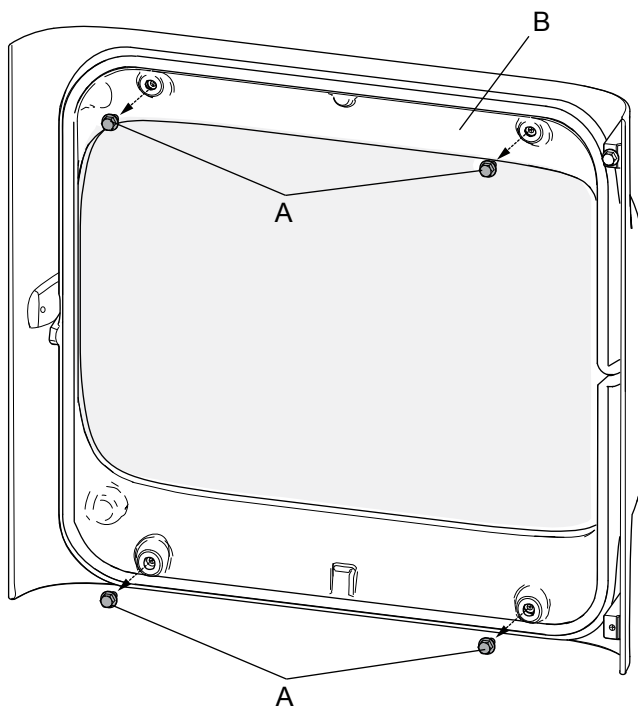

2. Odkręcić mocowanie szyby (B), które jest przytwierdzone za pomocą czterech śrub (A). **UWAGA: szyba w drzwiach jest luźno zamocowana. Należy zachować ostrożność, by szyba nie wypadła z drzwi, gdy poluzowane jest mocowanie (B).**

Rys. 40

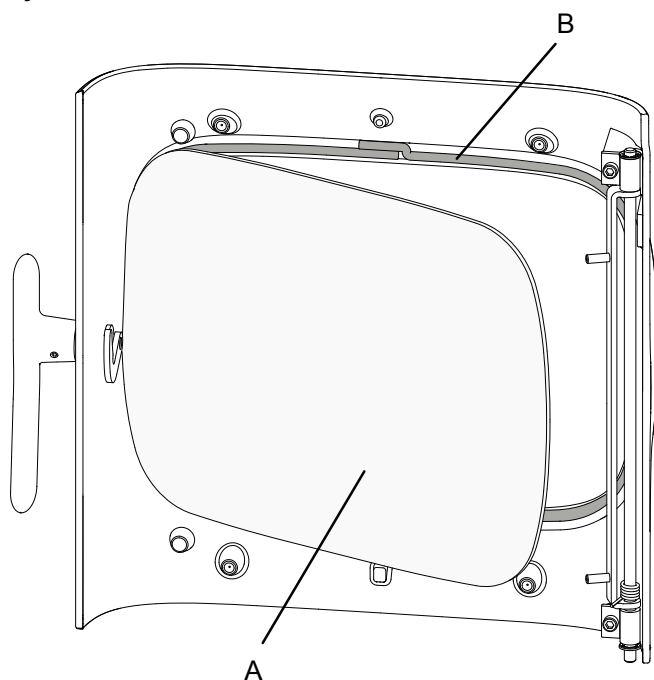

3. Ostrożnie wyjąć szybę (A). Usunąć stare uszczelki (B) i wyczyścić rowki na uszczelki.
4. Przykleić nowe uszczelki.

Rys. 41

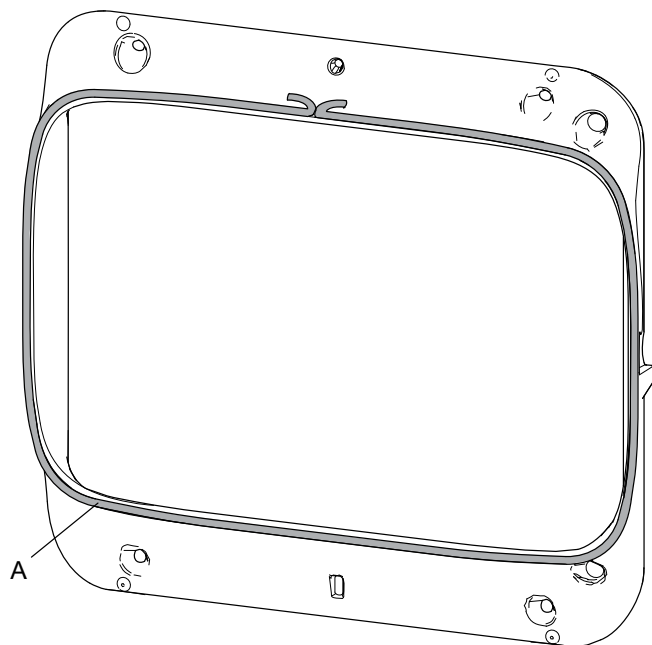

5. Usunąć stare uszczelki (A) z ramy mocującej i oczyścić rowki na uszczelki. Wkleić nowe uszczelki.
6. Po wymianie wszystkich uszkodzonych uszczelek należy ponownie zamontować wszystkie części.

8.0 Wyposażenie dodatkowe

8.1 Zestaw dopływu powietrza zewnętrznego

Nr kat 51047509 - Podłączenie powietrza zewnętrznego, \varnothing 80 mm

8.2 Górna płyta steatytowa

Nr kat – 51049066

8.3 Półka popielnikowa dla modelu z nogami

BP – nr kat 51049065

WHE – nr kat 51049516

8.5 Rączka popielnika

BP – nr kat 51049070

WHE – nr kat 12048672

9.0 Recykling

9.1 Recykling opakowania

Państwa piec jest dostarczany w następujących rodzajach opakowań:

- Drewniana paleta, która może zostać pocięta na kawałki i spalona w piecu.
- Kartonowe opakowanie, które powinno zostać oddane do recyklingu w lokalnym punkcie recyklingowym.
- Plastikowe torby, które powinny zostać oddane do recyklingu w lokalnym punkcie recyklingowym.

9.2 Recykling pieca

Państwa piec został wyprodukowany z:

- Żeliwa, które powinno zostać oddane do recyklingu w lokalnym punkcie recyklingowym.
- Szkła, które powinno zostać usunięte, jako niebezpieczny odpad. Szkło z pieca nie powinno być umieszczone w normalnym pojemniku do segregacji odpadów.
- Wermikulitowe płyty dopalające, które mogą być usunięte i umieszczone w normalnych pojemnikach na odpady.

10.0 Gwarancja

Jøtul udziela 10-letniej gwarancji z prawem do zwrotu żeliwnych części zewnętrznych w przypadku wad materiałowych lub produkcyjnych, które pojawiły się po zamontowaniu urządzenia. Kupujący ma prawo do skorzystania z gwarancji na zakupione produkty, jeśli piec został zainstalowany i jest użytkowany zgodnie z obowiązującym prawem oraz zgodnie z instrukcją montażu i obsługi producenta.

Gwarancja nie obejmuje:

Instalacji wyposażenia dodatkowego, np. poprawianie właściwości ciągu, ujęcia powietrza lub innych czynników będących poza kontrolą firmy Jøtul. Ponadto gwarancja nie obejmuje materiałów zużywających się, takich jak płyty wewnętrzne, płyty dopalające, deflektory, szyby, ruszty, cegły ogniotrwałe, przepustnice, uszczelki i wszelkie inne materiały, które ulegają zużyciu podczas standardowej eksploatacji. Ponadto gwarancja nie obejmuje wszelkich uszkodzeń wywołanych użyciem nieodpowiedniego opału tj. drewna dryfującego, impregnowanego bądź płyty wiórowej. Można bardzo prosto doprowadzić do przegrzania, jeśli nieodpowiedni rodzaj opału został zastosowany, tzn. piec jest rozgrzany (jego części są rozżarzone), co w efekcie powoduje blaknięcie lub odbarwienie farby i w ostateczności pęknięcie żeliwa.

Gwarancja nie obejmuje także uszkodzeń spowodowanych transportem na adres dostawy. Ponadto nie pokrywa ona uszkodzeń wywołanych zastosowaniem zamienników części.

Nr Kat.: 10049076 -P01
Jøtul AS, Lipiec, 2015

Jakość według Jøtul AS

Jøtul AS prowadzi politykę stałego poprawiania i ulepszania swoich produktów. Mogą, zatem w każdej chwili, bez uprzedzenia, ulec zmianie specyfikacje, wzornictwo, materiały lub wymiary.

Jakość

Firma Jøtul AS posiada system zarządzania jakością, który jest zgodny z normą NS-EN ISO 9001 odpowiadającą za rozwój linii produktów, proces produkcyjny oraz dystrybucję pieców i kominków. Niniejsza polityka, ogromne doświadczenie na rynku kominków i pieców, jak i wieloletnia tradycja (rok założenia firmy Jøtul – 1853r), zapewniają naszym klientom wysoką jakość wykonania i bezpieczeństwo w eksploatacji naszych produktów.



Jøtul POLSKA
Ul. Budowlanych 65
80-298 Gdańsk
Polska
www.jotul.com